



HENDI

Tools for Chefs

CHARCOAL BARBECUE

150603 v.02, 150801 v.02

GB: User manual	7	LV: Lietotāja rokasgrāmata	26
DE: Benutzerhandbuch	8	LT: Naudojimo instrukcija	28
NL: Gebruikershandleiding	10	PT: Manual do utilizador	29
PL: Instrukcja obsługi	11	ES: Manual del usuario	31
FR: Manuel de l'utilisateur	13	SK: Používateľská príručka	32
IT: Manuale utente	14	DK: Brugervejledning	34
RO: Manual de utilizare	16	FI: Käyttöopas	35
GR: Εγχειρίδιο χρήστη	17	NO: Brukerhåndbok	36
HR: Korisnički priručnik	19	SI: Navodila za uporabo	38
CZ: Uživatelská příručka	20	SE: Användarhandbok	39
HU: Felhasználói kézikönyv	22	BG: Ръководство за потребителя	41
UA: Посібник користувача	23	RU: Руководство пользователя	42
EE: Kasutusjuhend	25		

CHARCOAL BARBECUES	GB
HOLZKOHLEGRILLS	DE
HOUTSKOOLBARBECUES	NL
GRILLE NA WĘGIEL DRZEWNY	PL
BARBECUES À CHARBON DE BOIS	FR
BARBECUE CON CARBONELLA	IT
GRĂȚARE CĂRBUNI	RO
ΨΗΣΤΑΡΙΕΣ ΜΕ ΚΑΡΒΟΥΝΟ	GR
ROŠTILJI NA UGALJ	HR
GRILY NA DŘEVĚNÉ UHLÍ	CZ
FASZENES GRILLSÜTŐK	HU
ГРИЛИ НА ДЕРЕВНОМУ ВУГІЛЛІ	UA
SÖEGRILLID	EE
OGĻU GRILS	LV
MEDŽIO ANGLIMIS KŪRENAMI GRILIAI	LT
BARBECUES A CARVÃO	PT
BARBACOAS DE CARBÓN	ES
GRILY NA DŘEVĚNÉ UHLIE	SK
KULGRILL	DK
HIILIGRILLIT	FI
KULLGRILLER	NO
OGLJIKOV ŽAR	SI
KOLGRILLAR	SE
РАФТОВЕ С ВЪГЛЕН	BG
ГРИЛИ НА ДРЕВЕСНОМ УГЛЕ	RU



GB: Read user manual and keep this with the appliance.
DE: Lesen Sie das Benutzerhandbuch und bewahren Sie es zusammen mit dem Gerät auf.
NL: Lees de gebruikershandleiding en bewaar deze bij het apparaat.
PL: Należy przeczytać instrukcję obsługi i zachować ją wraz z urządzeniem.
FR: Lisez le manuel d'utilisation et conservez-le avec l'appareil.
IT: Leggere il manuale dell'utente e conservarlo con l'apparecchiatura.
RO: Citiți manualul de utilizare și păstrați-l împreună cu aparatul.
GR: Διαβάστε το εγχειρίδιο χρήστη και φυλάξτε το μαζί με το συσκευή.
HR: Pročitajte upute za uporabu i sačuvajte ovo uz uređaj.
CZ: Přečtěte si uživatelskou příručku a uschovejte ji u spotřebiče.
HU: Olvassa el a használati útmutatót, és tartsa azt a későbbiek közéleténél.
UA: Прочитайте посібник користувача та тримайте його разом із приладом.

EE: Lugege kasutusjuhendit ja hoidke seda koos seadmega.
LV: Izlasiet lietošanas pamācību un saglabājiet to kopā ar ierīci.
LT: Perskaitykite naudojimo instrukciją ir palikite ją su prietaisu.
PT: Leia o manual do utilizador e guarde-o juntamente com o aparelho.
ES: Lea el manual del usuario y consérvelo con el aparato.
SK: Prečítajte si návod na použitie a uschovajte ho spolu so spotrebičom.
DK: Læs brugervejledningen, og opbevar den sammen med apparatet.
FI: Lue käyttöohje ja säilytä se laitteen mukana.
NO: Les bruksanvisningen og ta vare på den.
SI: Preberite navodila za uporabo in jih shranite skupaj z napravo.
SE: Läs bruksanvisningen och förvara den tillsammans med produkten.
BG: Прочетете ръководството за потребителя и го запазете заедно с уреда.
RU: Прочтите руководство пользователя и сохраните его вместе с прибором.



GB: For outdoor use only.
DE: Nur für den Einsatz im Freien.
NL: Uitsluitend voor gebruik buitenshuis.
PL: Wyłącznie do użytku zewnętrznego.
FR: Réservé à un usage extérieur.
IT: Solo per uso esterno.
RO: Numai pentru utilizare în exterior.
GR: Μόνο για χρήση σε εξωτερικούς χώρους.
HR: Samo za vanjsku uporabu.
CZ: Pouze pro venkovní použití.
HU: Kizárólag kültéri használatra.
UA: Тільки для використання на відкритому повітрі.
EE: Ainult välistingimustes kasutamiseks.

LV: Tikai izmantošanai ārpus telpām.
LT: Skirta naudoti tik lauke.
PT: Apenas para utilização no exterior.
ES: Solo para uso en exteriores.
SK: Len na vonkajšie použitie.
DK: Kun til udendørs brug.
FI: Vain ulkokäyttöön.
NO: Kun til utendørs bruk.
SI: Samo za zunanjo uporabo.
SE: Endast för utomhusbruk.
BG: Само за употреба на открито.
RU: Только для использования вне помещений.

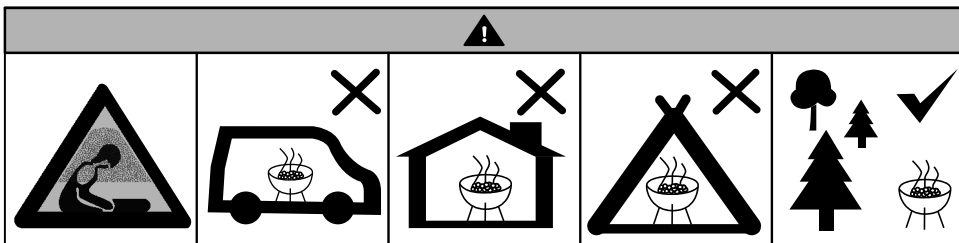

GB: NOTE: This manual is translated from original English manual using AI and machine translations.
DE: HINWEIS: Dieses Handbuch wurde aus dem englischen Originalhandbuch mit KI und maschinellen Übersetzungen übersetzt.
NL: OPMERKING: Deze handleiding is vertaald vanuit de originele Engelse handleiding met behulp van AI en machinevertalingen.
PL: UWAGA: Niniejszy podręcznik został przetłumaczony z oryginalnego podręcznika w języku angielskim przy użyciu AI i tłumaczeń maszynowych.
FR: REMARQUE : Ce manuel est traduit à partir du manuel original en anglais à l'aide de l'IA et de traductions automatiques.
IT: NOTE: Questo manuale è tradotto dal manuale originale in inglese utilizzando l'intelligenza artificiale e le traduzioni automatiche.
RO: NOTĂ: Acest manual este tradus din manualul original în limba engleză folosind AI și traduceri automate.
GR: ΣΗΜΕΙΩΣΗ: Αυτό το εγχειρίδιο μεταφράζεται από το πρωτότυπο αγγλικό εγχειρίδιο χρησιμοποιώντας AI και αυτόματες μεταφράσεις.
HR: NAPOMENA: Ovaj priručnik je preveden iz izvornog engleskog priručnika s AI i strojnim prijevodima.
CZ: POZNÁMKA: Tato příručka je přeložena z původní anglické příručky pomocí umělé inteligence a strojových překladů.
HU: MEGJEGYZÉS: Ez a kézikönyv az eredeti angol kézikönyvből származik, mesterséges intelligencia és gépi fordítások segítségével.
UA: ПРИМІТКА: Цей посібник перекладається з оригінального англійського посібника з використанням штучного інтелекту та машинного перекладу.
EE: MÄRKUS: Käesolev kasutusjuhend on tõlgitud originaal inglise keeles, kasutades AI ja masinate tõlkeid.
LV: PIEZĪME: Šis rokasgrāmata tiek tulkota no oriģinālās angļu valodas rokasgrāmatas, izmantojot maksīgā intelekta un veļas mašīnas tulkojumus.
LT: PASTABA: Šis vadovas išverstas iš originalaus angļu kalbos vadovo naudojant dirbtinį intelektą ir mašininį vertimą.
PT: NOTA: Este manual é traduzido do manual original em inglês utilizando IA e traduções de máquinas.
ES: NOTA: Este manual está traducido del manual original en inglés utilizando IA y traducciones automáticas.
SK: POZNÁMKA: Táto príručka je preložená z pôvodnej anglickej príručky pomocou umelej inteligencie a strojového prekladu.
DK: BEMÆRK: Denne vejledning er oversat fra den originale engelske vejledning ved hjælp af AI og maskinoversættelser.
FI: HUOMAUTUS: Tämä opas on käännetty alkuperäisestä englanninkielisestä oppaasta käyttäen tekoälyä ja konekäännöksiä.
NO: MERK: Denne håndboken oversettes fra den originale engelske håndboken ved hjelp av AI og maskinoversettelser.
SI: OPOMBA: Ta priročnik je preveden iz izvirnega angleškega priročnika z uporabo umetne inteligence in strojnih prevodov.
SE: NOTERA: Denna handbok är översatt från den engelska originalmanualen med AI och maskinöversättningar.
BG: ЗАБЕЛЕЖКА: Това ръководство е преведено от оригиналното английско ръководство с помощта на AI и машинни преводи.
RU: ПРИМЕЧАНИЕ: Это руководство переведено из оригинального руководства на английском языке с использованием ИИ и машинных переводов.



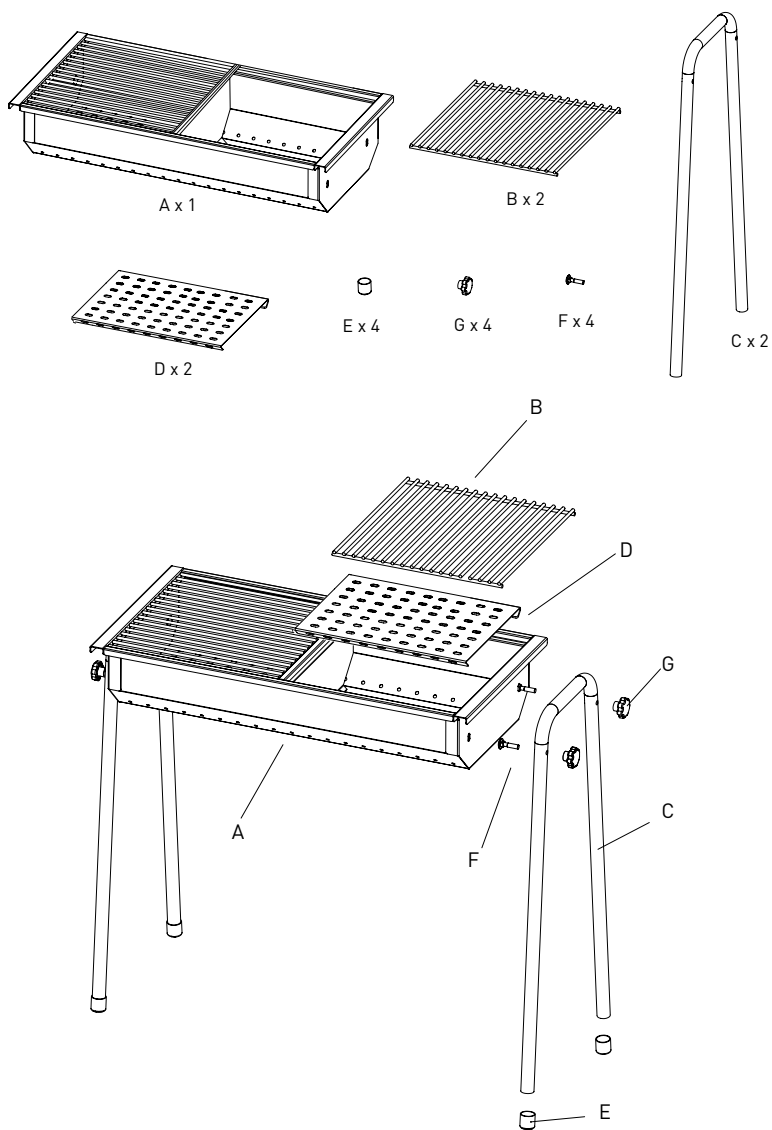

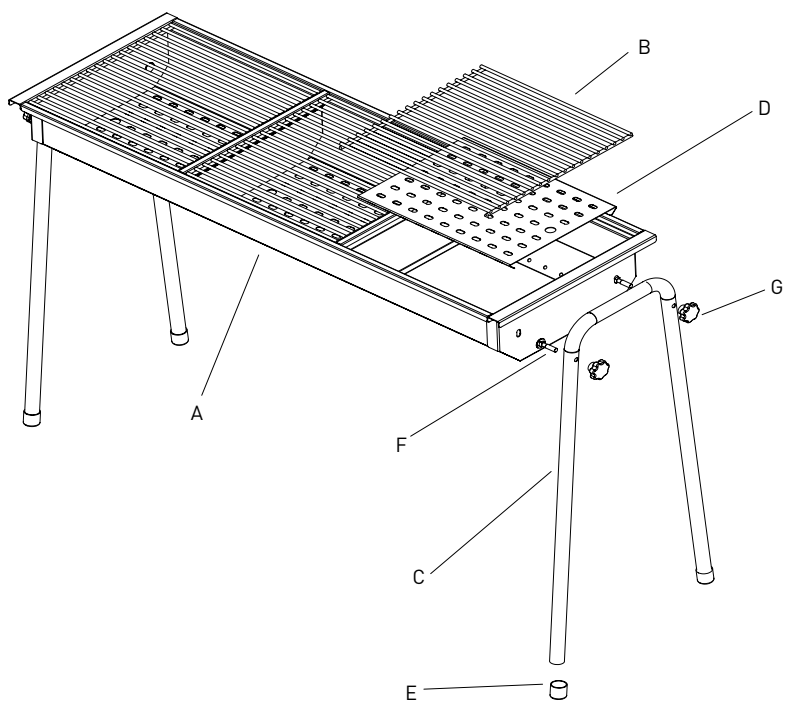
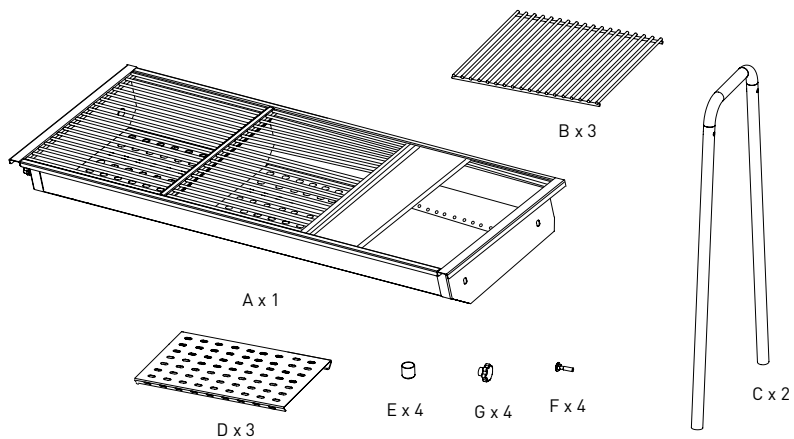

GB: Technical specifications / DE: Technische Angaben / NL: Technische gegevens / PL: Dane techniczne / FR: Données techniques / IT: Parametri di base / RO: Parametrii de bază / GR: Βασικές παράμετροι / HR: Tehnički podaci / CZ: Technická specifikace / HU: Műszaki adatok / UA: Технічні характеристики / EE: Tehnilised andmed / LV: Tehniskās specifikācijas / LT: Techninės specifikacijos / PT: Especificações técnicas / ES: Especificaciones técnicas / SK: Technické špecifikácie / DK: Tekniske specifikationer / FI: Tekniset tiedot / NO: Tekniske spesifikasjoner / SI: Tehnične specifikacije / SE: Tekniska specifikationer / BG: Технически спецификации / RU: Технические данные

A	150603 v.02	150801 v.02
B	2	3
C	± 3.8kg	± 5.8kg
D	780x380x(H)770mm/мм	1145x380x(H)770mm/мм

A: GB: Item no. / DE: Art.-Nr. / NL: Artikelnr. / PL: Nr pozycji / FR: N° d'article / IT: N. articolo / RO: Nr. articolului / GR: Αρ. είδους / HR: Broj stavke / CZ: Položka č. / HU: Cikkszám / UA: Номер елемента / EE: Artikli nr / LV: Vienums Nr. / LT: Prekės Nr. / PT: Item n.o / ES: N.o de artículo / SK: Č. položky / DK: Varenr. / FI: Kohteen nro / NO: Varenr. / SI: Št. izdelka / SE: Art.nr / BG: Номер на елемент / RU: Номер позиции

B: GB: Number of grid / DE: Anzahl Raster / NL: Aantal roosters / PL: Liczba siatki / FR: Nombre de grilles / IT: Numero di griglia / RO: Număr de grile / GR: Αριθμός πλέγματος / HR: Broj rešetke / CZ: Počet mřížky / HU: Rács száma / UA: Кількість сітки / EE: Võrkude arv / LV: Režģa skaits / LT: Tinklelių skaičius / PT: Número da grelha / ES: Número de cuadrícula / SK: Počet mriežok / DK: Antal gitter / FI: Ruudukon määrä / NO: Antall rutenett / SI: Število omrežja / SE: Antal raster / BG: Брой мрежи / RU: Количество сеток

C: GB: Maximum amount of charcoal/briquettes / DE: Maximale Menge an Kohle/Briketts / NL: Maximale hoeveelheid houtskool/briquettes / PL: Maksymalna ilość węgla drzewnego/brykietów / FR: Quantité maximale de charbon/briquettes / IT: Quantità massima di carbone/briquette / RO: Cantitatea maximă de cărbune/bricurete / GR: Μέγιστη ποσότητα άνθρακα/μπρικέτας / HR: Maksimalna količina ugljena/briketa / CZ: Maximální množství uhlí/briket / HU: Szén/brikett maximális mennyisége / UA: Максимальна кількість деревного вугілля/брикети / EE: Söe/brikettide maksimaalne kogus / LV: Maksimālais ogles/briketes daudzums / LT: Didžiausias anglies / briketų kiekis / PT: Quantidade máxima de carvão/briquetes / ES: Cantidad máxima de carbón/briquetas / SK: Maximálne množstvo dreveného uhlia/briketov / DK: Maksimal mængde kul/briketter / FI: Hiilien/etikettien enimmäismäärä / NO: Maksimal mengde trekull/briketter / SI: Največja količina oglja/briketov / SE: Maximal mängd kol/briketter / BG: Максимално количество въглен/брикети / RU: Максимальное количество угля/брикетов

D: GB: Dimensions / DE: Abmessungen / NL: Afmetingen / PL: Wymiary / FR: Dimensions / IT: Dimensioni / RO: Dimensiuni / GR: Διαστάσεις / HR: Dimenzije / CZ: Rozměry / HU: Méretek / UA: Розміри / EE: Mõõtmed / LV: Izmēri / LT: Matmenys / PT: Dimensões / ES: Dimensiones / SK: Rozmery / DK: Mål / FI: Mitat / NO: Mål / SI: Mere / SE: Mått / BG: Размери / RU: Размеры

GB: Remark: Technical specification is subjected to change without prior notification.
 DE: Anmerkung: Die technische Spezifikation kann ohne vorherige Ankündigung geändert werden.
 NL: Opmerking: De technische specificatie zijn onderworpen aan wijzigingen zonder voorafgaande kennisgeving.
 PL: Uwaga: Specyfikacja techniczna może zostać zmieniona bez powiadomienia.
 FR: Remarque: La spécification technique peut être modifiée sans notification préalable.
 IT: Osservazione: Le specifiche tecniche sono soggette a modifiche senza preavviso.
 RO: Observație: Specificația tehnică se poate modifica fără notificare prealabilă.
 GR: Σημείωση: Οι τεχνικές προδιαγραφές μπορούν να αλλάξουν χωρίς προειδοποίηση.
 HR: Napomena: Tehničke specifikacije podložne su promjenama bez prethodne obavijesti.
 CZ: Poznámka: Technická specifikace se může změnit bez předchozího upozornění.
 HU: Megjegyzés: A műszaki adatok előzetes értesítés nélkül változhatnak.
 UA: Зауваження: Технічні характеристики можуть змінюватися без попереднього повідомлення.
 EE: Märkus: Tehnilisi andmeid võidakse muuta ilma eelneva teavitamiseta.
 LV: Piezīme: Tehniskās specifikācijas var tikt mainītas bez iepriekšēja brīdinājuma.
 LT: Pastaba: Techninė specifikacija gali būti keičiama be išankstinio įspėjimo.
 PT: Observação: As especificações técnicas estão sujeitas a alterações sem notificação prévia.
 ES: Observación: Las especificaciones técnicas están sujetas a cambios sin previo aviso.
 SK: Poznámka: Technické špecifikácie podliehajú zmenám bez predchádzajúceho oznámenia.
 DK: Bemærkning: Tekniske specifikationer kan ændres uden forudgående varsel.
 FI: Huomautus: Teknisiä tietoja voidaan muuttaa ilman ennakkoilmoitusta.
 NO: Merknad: Teknisk spesifikasjon kan endres uten forhåndsvarsel.
 SI: Opomba: Tehnične specifikacije se lahko spremenijo brez predhodnega obvestila.
 SE: Anmärkning: Tekniska specifikationer kan ändras utan föregående meddelande.
 BG: Забелужка: Техническите спецификации подлежат на промяна без предварително уведомление.
 RU: Примечание. Технические характеристики могут быть изменены без предварительного уведомления.



Dear Customer,

Thank you for purchasing this HENDI appliance. Read this user manual carefully, paying particular attention to the safety regulations outlined below, before installing and using this appliance for the first time.

Safety instructions

- The barbecue has to be installed on a secure level base prior to use.
- Do not use indoors!
- Do not use the barbecue in a confined and/or habitable space e.g. houses, tents, caravans, motor homes, boats. Danger of carbon monoxide poisoning fatality.
- This appliance is intended only for grilling of foodstuffs suitable for grilling in outdoor use. Any other use may lead to personal injury or damage of the appliance.
- Use the appliance as described in the manual.
- Do not use the appliance for heating of liquid or substances which are flammable, dangerous to health, etc.
- This appliance may only be used for the purpose for which it was intended and designed. The manufacturer is not liable for any damage caused by incorrect operation and improper use.
- Do not insert any objects in the casing of the appliance.
- Do not use the appliance after it has been damaged. Have it checked and repaired, if necessary, by a certified repair company.
- This appliance may only be used for the purpose it was initially designed for.
- **WARNING!** This barbecue will become very hot, do not move it during operation.
- Place the appliance on a horizontal, stable and clean floor.
- Do not cover the appliance during use.
- Always keep an eye on barbecue when in use.
- Never let children use appliance without adult's supervision.
- Avoid overloading.
- This appliance is not intended for use by persons (including children) with reduced physical, sensory or mental capabilities, or lack of experience and knowledge, unless they have been given supervision or instruction concerning use of the appliance by a person responsible for their safety.
- Do not use the appliance unless it is completely assembled and all parts are securely fastened and tightened.
- Do not use gasoline, kerosene or alcohol for lighting.
- Do not operate the appliance within 3m spacing of walls, structures or buildings.
- Do not leave a lit appliance unattended. Always keep children and pets away at all times. Always keep an eye on the appliance when in use.
- All cleaning and maintenance should be done when the appliance is completely cool and with the ashes properly disposed of.
- During cooking, fire extinguishing materials should be readily accessible. In the event of an oil / grease fire, use dry chemical fire extinguisher or smother with dirt, sand or baking soda. Do not attempt to extinguish with water.
- **WARNING!** Do not use spirit or petrol for lighting or re-lighting! Use only firelighters complying to EN 1860-3!

Main parts of the product

(Fig.1 on page 3-4)

- A: Body
- B: Upper grids
- C: Legs
- D: Lower grids
- E: Non-slip feet
- F: Star bolts
- G: Bolt heads

Remark: The content of this manual applies for all listed items unless specified otherwise. The appearance may vary from the shown illustrations.

Assembly

- Remove the protective film packaging.
- Contact the supplier if there is any damages or incompleteness and do not use the appliance.
- Connect the non-slip feet to the legs.
- Connect the assembled legs to the body using the provided star bolts.
- After securing the legs place the upper grids and lower grids on the barbecue body.
- Check to make sure the appliance is assembled securely.

NOTE! Tools for assembled are not included.

Operating instructions

- Use the appliance outdoors with well ventilation with at least 3 m from the buildings and structure.
- Keep the appliance away from flammable material.
- Do not move the appliance during use.
- Install the appliance as level as possible.
- No need to grease the appliance, products will let go themselves, for fish products we do advise you to grease the appliance.
- After use, allow charcoal to completely extinguish itself. Dispose of the ashes in a proper location.

WARNING! The surface of the external part can become very hot. Keep children away from the barbecue.

- **NOTE!** The barbecue shall be heated up and the charcoal/briquettes kept red hot for at least 30min prior to the first cooking.

Lighting procedures

- Remove the grill rack.
- Place charcoal/briquettes in the appropriate charcoal tray.
 - NOTE!** Never use more than maximum amount of charcoal/briquettes (refer to technical specification).
- Chimney starters, electric starters or other items suitable for the lighting of charcoal may be used to light the barbecue instead if firelighters or barbecue lighting fluid.
 - CAUTION!** Always use these according to the instructions from the manufacturer. Never use a chimney starter in combination with barbecue lighting fluid.
- Allow sufficient time for charcoal/briquettes to get warmed through and wait until any firelighters that have been used are burnt up completely.
- Once the charcoal/briquettes are properly alight, spread them out into an even layer in the barbecue body with the help of barbecue tongs which are fitted with long and heat resistant handles.
 - NOTE!** Wear heat resistant gloves (not supplied) when carrying out of this part if necessary.



CAUTION! Do not cook before the charcoal/ briquettes has a coating of ash.

DE

Cleaning & maintenance

- **ATTENTION!** Allow the appliance cool down completely before cleaning or storage.
- Wipe surfaces with a mild detergent or baking soda mixed with water with a dampened cloth.
- For stubborn stains, use a citrus-based degreaser and a nylon scrubbing brush.
- Rinse clean with water.
- Allow it to dry well.

Storage

- Clean all surfaces.
- Store in a cool dry place to prevent oxidation.

NOTE! If oxidation does occur, remove oxidation using a (wire) brush (Not supplied). Keep the packaging if you intend to store your appliance in the future.

Warranty

Any defect affecting the functionality of the appliance which becomes apparent within one year after purchase will be repaired by free repair or replacement provided the appliance has been used and maintained in accordance with the instructions and has not been abused or misused in any way. Your statutory rights are not affected. If the appliance is claimed under warranty, state where and when it was purchased and include proof of purchase (e.g. receipt).

In line with our policy of continuous product development we reserve the right to change the product, packaging and documentation specifications without notice.

Discarding & Environment

When decommissioning the appliance, the product must not be disposed of with other household waste. Instead, it is your responsibility to dispose of your waste equipment by handing it over to a designated collection point. Failure to follow this rule may be penalized in accordance with applicable regulations on waste disposal. The separate collection and recycling of your waste equipment at the time of disposal will help conserve natural resources and ensure that it is recycled in a manner that protects human health and the environment.

For more information about where you can drop off your waste for recycling, please contact your local waste collection company. The manufacturers and importers do not take responsibility for recycling, treatment and ecological disposal, either directly or through a public system.

DEUTSCH

Sehr geehrter Kunde,

Vielen Dank, dass Sie dieses HENDI Gerät gekauft haben. Lesen Sie dieses Benutzerhandbuch sorgfältig durch und achten Sie dabei besonders auf die unten aufgeführten Sicherheitsvorschriften, bevor Sie dieses Gerät zum ersten Mal installieren und verwenden.

Sicherheitshinweise

- Der Grill muss vor der Verwendung auf einer sicheren ebenen Basis installiert werden.
- Nicht in Innenräumen verwenden!
- Verwenden Sie den Grill nicht in einem engen und/oder bewohnbaren Raum, z. B. Häuser, Zelte, Wohnwagen, Wohnmobile, Boote. Gefahr von tödlichem Vergiftungstod durch Kohlenmonoxid.
- Dieses Gerät ist nur zum Grillen von Lebensmitteln bestimmt, die für das Grillen im Freien geeignet sind. Jede andere Verwendung kann zu Verletzungen oder Schäden am Gerät führen.
- Verwenden Sie das Gerät wie im Handbuch beschrieben.
- Verwenden Sie das Gerät nicht zum Erhitzen von Flüssigkeiten oder brennbaren, gesundheitsgefährdenden Stoffen usw.
- Dieses Gerät darf nur für den Zweck verwendet werden, für den es vorgesehen und konzipiert ist. Der Hersteller haftet nicht für Schäden, die durch unsachgemäßen Betrieb und unsachgemäßen Gebrauch verursacht werden.
- Führen Sie keine Gegenstände in das Gehäuse des Geräts ein.
- Verwenden Sie das Gerät nicht, nachdem es beschädigt wurde. Lassen Sie sie, falls erforderlich, von einer zertifizierten Reparaturfirma überprüfen und reparieren.
- Dieses Gerät darf nur für den Zweck verwendet werden, für den es ursprünglich entwickelt wurde.
- **WARNUNG!** Dieser Grill wird sehr heiß, bewegen Sie ihn während des Betriebs nicht.
- Stellen Sie das Gerät auf einen horizontalen, stabilen und sauberen Boden.
- Decken Sie das Gerät während des Gebrauchs nicht ab.
- Achten Sie bei Gebrauch immer auf Grillen.
- Lassen Sie Kinder das Gerät niemals ohne Aufsicht eines Erwachsenen benutzen.
- Überlastung vermeiden.
- Dieses Gerät ist nicht für den Gebrauch durch Personen (einschließlich Kinder) mit eingeschränkten physischen, sensorischen oder geistigen Fähigkeiten oder Mangel an Erfahrung und Wissen bestimmt, es sei denn, sie wurden von einer für ihre Sicherheit verantwortlichen Person beaufsichtigt oder in die Verwendung des Geräts eingewiesen.
- Verwenden Sie das Gerät nur, wenn es vollständig zusammengebaut ist und alle Teile sicher befestigt und festgezogen sind.
- Verwenden Sie für die Beleuchtung kein Benzin, Kerosin oder Alkohol.
- Betreiben Sie das Gerät nicht in einem Abstand von 3 m zu Wänden, Strukturen oder Gebäuden.
- Lassen Sie ein beleuchtetes Gerät nicht unbeaufsichtigt. Halten Sie Kinder und Haustiere immer fern. Behalten Sie das Gerät immer im Auge, wenn Sie es in Gebrauch haben.
- Alle Reinigungs- und Wartungsarbeiten sollten durchgeführt werden, wenn das Gerät vollständig abgekühlt ist und die Asche ordnungsgemäß entsorgt wurde.



- Während des Kochens sollten Löschmittel leicht zugänglich sein. Verwenden Sie im Falle eines Öl-/Fettbrandes einen trockenen chemischen Feuerlöscher oder erstickern Sie ihn mit Schmutz, Sand oder Natron. Nicht versuchen, mit Wasser zu löschen.
- **WARNUNG!** Verwenden Sie keine Spirituose oder Benzin für die Beleuchtung oder Wiederbeleuchtung! Verwenden Sie nur Feuerzeuge gemäß EN 1860-3!

Hauptteile des Produkts

(Abb. 1 auf Seite 3-4)

- A: Körper
- B: Obere Raster
- C: Beine
- D: Untere Raster
- E: Rutschfeste Füße.
- F: Stern-Schrauben
- G: Schraubenköpfe

Anmerkung: Der Inhalt dieses Handbuchs gilt für alle aufgeführten Artikel, sofern nicht anders angegeben. Das Aussehen kann von den gezeigten Abbildungen abweichen.

Montage

- Entfernen Sie die Schutzfolienverpackung.
- Wenden Sie sich bei Schäden oder Unvollständigkeiten an den Lieferanten und verwenden Sie das Gerät nicht.
- Verbinden Sie die rutschfesten Füße mit den Beinen.
- Verbinden Sie die montierten Beine mit den mitgelieferten Sternschrauben mit dem Körper.
- Legen Sie nach dem Befestigen der Beine die oberen und unteren Gitter auf den Grillkörper.
- Stellen Sie sicher, dass das Gerät sicher montiert ist.

HINWEIS! Werkzeuge für die Montage sind nicht enthalten.

Bedienungsanleitung

- Verwenden Sie das Gerät im Freien mit einer Brunnenlüftung, die mindestens 3 m von den Gebäuden und dem Gebäude entfernt ist.
- Halten Sie das Gerät von brennbarem Material fern.
- Bewegen Sie das Gerät während des Gebrauchs nicht.
- Installieren Sie das Gerät so waagrecht wie möglich.
- Das Gerät muss nicht geschmiert werden, die Produkte lassen sich selbst los. Für Fischprodukte empfehlen wir Ihnen, das Gerät zu schmieren.
- Nach Gebrauch die Kohle vollständig löschen lassen. Entsorgen Sie die Asche an einer geeigneten Stelle.
WARNUNG! Die Oberfläche des äußeren Teils kann sehr heiß werden. Halten Sie Kinder vom Grill fern.
- **HINWEIS!** Der Grill wird aufgeheizt und die Kohle/Briketts vor dem ersten Garen mindestens 30 Minuten lang rot heiß gehalten.

Beleuchtungsverfahren

- Entfernen Sie das Grillgestell.
- Kohle/Briketts in das entsprechende Kohletablett geben.
HINWEIS! Verwenden Sie niemals mehr als die maximale Menge an Holzkohle/Briketts (siehe technische Spezifikation).
- Schornsteinstarter, elektrische Starter oder andere für die Kohlebeleuchtung geeignete Gegenstände können stattdessen zum Anzünden des Grills verwendet werden, wenn Feuerzeuge oder Grillbeleuchtungsflüssigkeit verwendet werden.

- **VORSICHT!** Verwenden Sie diese immer gemäß den Anweisungen des Herstellers. Verwenden Sie niemals einen Kaminstarter in Kombination mit Grillbeleuchtungsflüssigkeit.
 - Lassen Sie ausreichend Zeit, bis sich Kohle/Briketts erwärmt haben, und warten Sie, bis alle benutzten Feuerlöschgeräte vollständig verbrannt sind.
 - Sobald die Holzkohle/Briketts richtig entzündet sind, verteilen Sie sie mit Hilfe einer Grillzange, die mit langen und hitzebeständigen Griffen ausgestattet ist, in eine gleichmäßige Schicht im Grillkörper.
- HINWEIS!** Tragen Sie bei der Durchführung dieses Teils bei Bedarf hitzebeständige Handschuhe (nicht im Lieferumfang enthalten).
- VORSICHT!** Kochen Sie nicht, bevor die Holzkohle/Briketts mit Asche bedeckt sind.

Reinigung und Wartung

- **AUFMERKSAMKEIT!** Lassen Sie das Gerät vor der Reinigung oder Lagerung vollständig abkühlen.
- Wischen Sie die Oberflächen mit einem milden Reinigungsmittel oder Backpulver mit Wasser und einem gedämpften Tuch ab.
- Bei hartnäckigen Flecken einen Entfetter auf Zitrusbasis und eine Nylonbürste verwenden.
- Mit Wasser sauber spülen.
- Gut trocknen lassen.

Lagerung

- Reinigen Sie alle Oberflächen.
- An einem kühlen, trockenen Ort aufbewahren, um Oxidation zu vermeiden.

HINWEIS! Wenn eine Oxidation auftritt, entfernen Sie die Oxidation mit einer (Draht-)Bürste (nicht im Lieferumfang enthalten). Bewahren Sie die Verpackung auf, wenn Sie beabsichtigen, Ihr Gerät in Zukunft zu lagern.

Garantie

Defekte, die die Funktionsfähigkeit des Geräts beeinträchtigen und innerhalb eines Jahres nach dem Kauf sichtbar werden, werden durch kostenlose Reparatur oder Ersatz repariert, sofern das Gerät gemäß den Anweisungen verwendet und gewartet wurde und in keiner Weise missbraucht oder missbraucht wurde. Ihre gesetzlichen Rechte bleiben unberührt. Wenn das Gerät im Rahmen der Garantie beansprucht wird, geben Sie an, wo und wann es gekauft wurde, und legen Sie einen Kaufbeleg (z. B. Beleg) bei.

Im Einklang mit unserer Richtlinie der kontinuierlichen Produktentwicklung behalten wir uns das Recht vor, die Produkt-, Verpackungs- und Dokumentationspezifikationen ohne Vorankündigung zu ändern.

Entsorgung und Umwelt

Bei der Außerbetriebnahme des Geräts darf das Produkt nicht mit anderem Hausmüll entsorgt werden. Stattdessen liegt es in Ihrer Verantwortung, Ihre Abfallausrüstung zu entsorgen, indem Sie sie an eine dafür vorgesehene Sammelstelle übergeben. Die Nichteinhaltung dieser Regel kann gemäß den geltenden Vorschriften zur Abfallentsorgung bestraft werden. Die separate Sammlung und Wiederverwertung Ihrer Abfallausrüstung zum Zeitpunkt der Entsorgung trägt zum Schutz natürlicher Ressourcen bei und stellt sicher, dass sie auf eine



Weise recycelt wird, die die menschliche Gesundheit und die Umwelt schützt.

Für weitere Informationen darüber, wo Sie Ihren Abfall zum Recycling abgeben können, wenden Sie sich bitte an Ihr örtliches Abfallsammelunternehmen. Die Hersteller und Importeure übernehmen weder direkt noch über ein öffentliches System die Verantwortung für Recycling, Aufbereitung und ökologische Entsorgung.

NEDERLANDS

Geachte klant,

Bedankt voor de aankoop van dit HENDI-apparaat. Lees deze gebruikershandleiding zorgvuldig door en let vooral op de hieronder beschreven veiligheidsvoorschriften voordat u dit apparaat voor het eerst installeert en gebruikt.

Veiligheidsinstructies

- De barbecue moet vóór gebruik op een stevige, horizontale ondergrond worden geïnstalleerd.
- Niet binnenshuis gebruiken!
- Gebruik de barbecue niet in een besloten en/of bewoonbare ruimte, bijv. huizen, tenten, caravans, campers, boten. Gevaar voor het overlijden door koolmonoxidevergiftiging.
- Dit apparaat is alleen bedoeld voor het grillen van levensmiddelen die geschikt zijn voor grillen in de buitenlucht. Elk ander gebruik kan leiden tot persoonlijk letsel of schade aan het apparaat.
- Gebruik het apparaat zoals beschreven in de handleiding.
- Gebruik het apparaat niet voor het verwarmen van vloeistoffen of stoffen die ontvlambaar, gevaarlijk voor de gezondheid enz. zijn.
- Dit apparaat mag alleen worden gebruikt voor het doel waarvoor het is bedoeld en ontworpen. De fabrikant is niet aansprakelijk voor schade veroorzaakt door onjuiste bediening en onjuist gebruik.
- Plaats geen voorwerpen in de behuizing van het apparaat.
- Gebruik het apparaat niet nadat het beschadigd is. Laat het controleren en zo nodig repareren door een gecertificeerd reparatiebedrijf.
- Dit apparaat mag alleen worden gebruikt voor het doel waarvoor het oorspronkelijk is ontworpen.
- **WAARSCHUWING!** Deze barbecue wordt erg heet, verplaats hem niet tijdens het gebruik.
- Plaats het apparaat op een horizontale, stabiele en schone vloer.
- Dek het apparaat niet af tijdens gebruik.
- Houd tijdens gebruik altijd de barbecue in de gaten.
- Laat kinderen het apparaat nooit gebruiken zonder toezicht van een volwassene.
- Vermijd overbelasting.
- Dit apparaat is niet bedoeld voor gebruik door personen (inclusief kinderen) met verminderde fysieke, zintuiglijke of mentale vermogens, of gebrek aan ervaring en kennis, tenzij ze onder toezicht staan van of instructies hebben gekregen over het gebruik van het apparaat door een persoon die verantwoordelijk is voor hun veiligheid.
- Gebruik het apparaat alleen als het volledig is gemonteerd en alle onderdelen stevig zijn vastgemaakt en vastgedraaid.
- Gebruik geen benzine, kerosine of alcohol voor de verlichting.

- Gebruik het apparaat niet binnen een afstand van 3 m van muren, structuren of gebouwen.
- Laat een aangestoken apparaat niet onbeheerd achter. Houd kinderen en huisdieren altijd uit de buurt. Houd het apparaat altijd in de gaten wanneer het in gebruik is.
- Alle reiniging en onderhoud moet worden uitgevoerd als het apparaat volledig is afgekoeld en als de as op de juiste wijze is afgevoerd.
- Tijdens het koken moeten brandblusmaterialen gemakkelijk toegankelijk zijn. Gebruik bij een olie-/vetbrand een droge chemische brandblusser of smoren met vuil, zand of zuiveringszout. Probeer niet te blussen met water.
- **WAARSCHUWING!** Gebruik geen sterke drank of benzine voor verlichting of herverlichting! Gebruik alleen branders die voldoen aan EN 1860-3!

Hoofdonderdelen van het product

(Afb. 1 op pagina 3-4)

- A: Lichaam
- B: Bovenste rasters
- C: Benen
- D: Onderste roosters
- E: Antislipvoeten
- F: Sterbouten
- G: Boutkoppen

Opmerking: De inhoud van deze handleiding is van toepassing op alle vermelde items, tenzij anders aangegeven. Het uiterlijk kan afwijken van de getoonde afbeeldingen.

Montage

- Verwijder de beschermende filmverpakking.
 - Neem contact op met de leverancier als er schade of onvolledigheid is en gebruik het apparaat niet.
 - Sluit de antislipvoeten aan op de benen.
 - Sluit de gemonteerde poten aan op de behuizing met behulp van de meegeleverde sterbouten.
 - Plaats na het vastzetten van de poten de bovenste roosters en onderste roosters op het barbecuelichaam.
 - Controleer of het apparaat goed is gemonteerd.
- OPMERKING!** Gereedschap voor montage is niet inbegrepen.

Bedieningsinstructies

- Gebruik het apparaat buiten met goede ventilatie op ten minste 3 m van de gebouwen en de structuur.
- Houd het apparaat uit de buurt van ontvlambaar materiaal.
- Verplaats het apparaat niet tijdens gebruik.
- Installeer het apparaat zo waterpas mogelijk.
- Het apparaat hoeft niet te worden gesmeerd, producten laten zichzelf los, voor visproducten raden we u wel aan het apparaat te smeren.
- Laat houtskool na gebruik volledig doven. Gooi de as op de juiste plaats weg.
- **WAARSCHUWING!** Het oppervlak van het externe deel kan erg heet worden. Houd kinderen uit de buurt van de barbecue.
- **OPMERKING!** De barbecue wordt opgewarmd en de houtskool/briquettes worden vóór de eerste bereiding minstens 30 minuten lang rood warm gehouden.



Verlichtingsprocedures

- Verwijder het grillrooster.
- Plaats houtskool/briquettes in de juiste houtskoolbak.
OPMERKING! Gebruik nooit meer dan de maximale hoeveelheid houtskool/briquettes (raadpleeg de technische specificatie).

• Chimney starters, elektrische starters of andere voorwerpen die geschikt zijn voor het aansteken van houtskool kunnen in plaats daarvan worden gebruikt om de barbecue aan te steken als branders of barbecueverlichtingsvloeistof.

LET OP! Gebruik deze altijd volgens de instructies van de fabrikant. Gebruik nooit een schoorsteenstarter in combinatie met een barbecueverlichtingsvloeistof.

- Geef houtskool/briquettes voldoende tijd om op te warmen en wacht tot alle gebruikte branders volledig zijn opgebrand.
- Zodra de houtskool/briquettes goed licht zijn, spreid ze uit in een gelijkmatige laag in het barbecuelichaam met behulp van een barbecuetang die is uitgerust met lange en hittebestendige handgrepen.

OPMERKING! Draag indien nodig hittebestendige handschoenen (niet meegeleverd) bij het uitvoeren van dit onderdeel.

VOORZICHTIGHEID! Kook niet voordat de houtskool/briketten een ascoating hebben.

Reiniging en onderhoud

- **AANDACHT!** Laat het apparaat volledig afkoelen voordat u het reinigt of opbergt.
- Veeg oppervlakken af met een mild reinigingsmiddel of zuiveringszout gemengd met water met een vochtige doek.
- Gebruik voor hardnekkige vlekken een ontvetter op citrusbasis en een nylon schrobborstel.
- Spoel schoon met water.
- Laat het goed drogen.

Opslag

- Reinig alle oppervlakken.
- Op een koele, droge plaats bewaren om oxidatie te voorkomen.

OPMERKING! Als er oxidatie optreedt, verwijder dan oxidatie met een (draad)borstel (niet meegeleverd). Bewaar de verpakking als u van plan bent uw apparaat in de toekomst op te bergen.

Garantie

Elk defect dat de functionaliteit van het apparaat beïnvloedt en dat binnen een jaar na aankoop aan het licht komt, wordt gerepareerd door gratis reparatie of vervanging, mits het apparaat is gebruikt en onderhouden volgens de instructies en op geen enkele manier is misbruikt of verkeerd gebruikt. Uw wettelijke rechten worden niet aangetast. Als het apparaat onder garantie wordt geclaimd, vermeld dan waar en wanneer het is gekocht en voeg een aankoopbewijs (bijv. ontvangstbewijs) toe. In overeenstemming met ons beleid van continue productontwikkeling behouden we ons het recht voor om de product-, verpakings- en documentatiespecificaties zonder voorafgaande kennisgeving te wijzigen.

Afvoeren en milieu

Bij het buiten gebruik stellen van het apparaat mag het product niet worden afgevoerd met ander huishoudelijk afval. In plaats

daarvan is het uw verantwoordelijkheid om uw afvalapparatuur weg te gooien door het over te dragen aan een aangewezen inzamelpunt. Het niet naleven van deze regel kan worden bestraft in overeenstemming met de toepasselijke regelgeving inzake afvalverwijdering. Het gescheiden inzamelen en recycleren van uw afvalapparatuur op het moment van verwijdering helpt natuurlijke hulpbronnen te behouden en ervoor te zorgen dat het wordt gerecycled op een manier die de menselijke gezondheid en het milieu beschermt.

Neem voor meer informatie over waar u uw afval kunt afgeven voor recycling contact op met uw lokale afvalinzamelingsbedrijf. De fabrikanten en importeurs nemen geen verantwoordelijkheid voor recycling, behandeling en ecologische verwijdering, hetzij rechtstreeks, hetzij via een openbaar systeem.

POLSKI

Szanowny Kliencie,

Dziękujemy za zakup tego urządzenia HENDI. Przed zainstalowaniem i pierwszym użyciem urządzenia należy uważnie przeczytać niniejszą instrukcję obsługi, zwracając szczególną uwagę na opisane poniżej przepisy bezpieczeństwa.

Instrukcja dotycząca bezpieczeństwa

- Przed użyciem grill musi być zainstalowany na bezpiecznej podstawie poziomej.
- Nie używać w pomieszczeniach!
- Nie używać grilla w zamkniętych i/lub mieszkalnych pomieszczeniach, np. domach, namiotach, przyczepach kempingowych, domach motorowych, łodziach. Niebezpieczeństwo zatrucia tlenkiem węgla.
- Urządzenie jest przeznaczone wyłącznie do grillowania potraw nadających się do grillowania na zewnątrz. Każde inne użycie może prowadzić do obrażeń ciała lub uszkodzenia urządzenia.
- Urządzenie należy użytkować zgodnie z opisem w instrukcji obsługi.
- Nie używać urządzenia do podgrzewania cieczy lub substancji łatwopalnych, niebezpiecznych dla zdrowia itp.
- Urządzenie może być używane wyłącznie zgodnie z przeznaczeniem i przeznaczeniem. Producent nie ponosi odpowiedzialności za jakiegokolwiek uszkodzenia spowodowane nieprawidłową eksploatacją i niewłaściwym użytkowaniem.
- Nie wkładać żadnych przedmiotów do budowy urządzenia.
- Nie używać urządzenia po jego uszkodzeniu. W razie potrzeby zlecić jej sprawdzenie i naprawę przez certyfikowaną firmę naprawczą.
- Urządzenie może być używane wyłącznie do celów, do których zostało pierwotnie zaprojektowane.
- **OSTRZEŻENIE!** Ten grill bardzo się rozgrzeje, nie przesuwaj go podczas pracy.
- Ustawić urządzenie na poziomej, stabilnej i czystej podłodze.
- Nie przykrywać urządzenia podczas pracy.
- Zawsze pilnuj grilla, gdy jest używany.
- Nigdy nie pozwalaj dzieciom na korzystanie z urządzenia bez nadzoru osoby dorosłej.
- Unikać przeciążenia.
- Urządzenie nie jest przeznaczone do użytku przez osoby (w tym dzieci) o ograniczonych zdolnościach fizycznych, sensorycznych lub umysłowych, a także nieposiadające odpowied-



niego doświadczenia i wiedzy, chyba że będą one nadzorowane lub zostaną poinstruowane w zakresie korzystania z urządzenia przez osobę odpowiedzialną za ich bezpieczeństwo.

- Nie używać urządzenia, jeśli nie jest ono całkowicie zmontowane, a wszystkie części są pewnie zamocowane i dokręcone.
- Nie używać benzyny, nafty ani alkoholu do zapalania.
- Nie używać urządzenia w odległości 3 m od ścian, konstrukcji lub budynków.
- Nie pozostawiać podświetlonego urządzenia bez nadzoru. Zawsze trzymaj dzieci i zwierzęta z dala od siebie. Podczas użytkowania należy zawsze obserwować urządzenie.
- Czyszczenie i konserwację należy przeprowadzać, gdy urządzenie jest całkowicie chłodne i odpowiednio zutilizowane z prochów.
- Podczas gotowania materiały gaśnicze powinny być łatwo dostępne. W przypadku pożaru oleju/smaru należy użyć gaśnicy chemicznej suchej lub smoczka z brudem, piaskiem lub sodą oczyszczoną. Nie gasić wodą.
- **OSTRZEŻENIE!** Nie używaj alkoholu ani benzyny do oświetlania lub ponownego oświetlania! Należy używać wyłącznie reflektorów zgodnych z normą EN 1860-3!

Główne części produktu

(Rys. 1 na stronie 3-4)

- A: Ciało
- B: Górne siatki
- C: Nogi
- D: Dolne siatki
- E: Antypoślizgowe nóżki
- F: Śruby gwiazdkowe
- G: Głowice śrub

Uwaga: Treść niniejszej instrukcji dotyczy wszystkich wymienionych pozycji, chyba że określono inaczej. Wygląd może różnić się od przedstawionych na ilustracjach.

Montaż

- Zdjąć opakowanie ochronne.
 - W przypadku jakichkolwiek uszkodzeń lub niekompletności urządzenia należy skontaktować się z dostawcą.
 - Potążyć antypoślizgowe nóżki z nogami.
 - Podłączyć zmontowane nogi do korpusu za pomocą dostarczonych śrub gwiazdkowych.
 - Po zamocowaniu nóg umieścić górne ruszty i dolne na korpusie grilla.
 - Sprawdzić, czy urządzenie jest prawidłowo zamontowane.
- UWAGA!** Narzędzia do montażu nie są dołączone do zestawu.

Instrukcja obsługi

- Urządzenie należy użytkować na zewnątrz z dobrą wentylacją, w odległości co najmniej 3 m od budynków i konstrukcji.
 - Urządzenie należy trzymać z dala od łatwopalnych materiałów.
 - Nie przesuwaj urządzenia podczas pracy.
 - Zamontować urządzenie jak najbardziej wypoziomowane.
 - Nie trzeba smarować urządzenia, produkty same się wypuszczają. W przypadku produktów rybnych zalecamy smarowanie urządzenia.
 - Po użyciu odczekać, aż węgiel całkowicie zgaśnie. Popiół należy wyrzucić we właściwym miejscu.
- OSTRZEŻENIE!** Powierzchnia części zewnętrznej może stać się bardzo gorąca. Dzieci należy trzymać z dala od grilla.

- **UWAGA!** Barbecue należy podgrzać, a węgiel/brykiety były gorące przez co najmniej 30 minut przed pierwszym gotowaniem.

Procedury oświetleniowe

- Wyjąć ruszt grilla.
- Umieścić węgiel/brykiety na odpowiedniej tacy na węgiel.
- **UWAGA!** Nigdy nie używać więcej niż maksymalnej ilości węgla drzewnego/brykietów (patrz specyfikacja techniczna).
- Rozruszniki kominowe, rozruszniki elektryczne lub inne elementy nadające się do zapalania węgla drzewnego mogą być używane do zapalania grilla, jeśli palacze lub płyn do zapalania grilla.
- **PRZESTROGA!** Należy je zawsze stosować zgodnie z instrukcjami producenta. Nigdy nie używać rozrusznika kominowego w połączeniu z płynem oświetleniowym do grilla.
- Przeznacz wystarczająco dużo czasu na ogrzanie się węgla drzewnego/brykietów i poczekaj, aż wszystkie używane reflektory całkowicie się przypalą.
- Gdy węgiel drzewny/brykiety zostaną odpowiednio oświetlone, rozprawdaj je na równej warstwie w korpusie grilla za pomocą szczypic do grilla wyposażonych w długie i odporne na ciepło uchwyty.
- **UWAGA!** Podczas wykonywania tej części należy nosić rękawice odporne na ciepło (nieodłączone do zestawu) w razie potrzeby.
- **UWAGA!** Nie gotować, zanim węgiel drzewny/brykiety nie powłoczopy popiołu.

Czyszczenie i konserwacja

- **UWAGĘ!** Przed przystąpieniem do czyszczenia lub przechowywania należy odczekać, aż urządzenie całkowicie ostygnie.
- Przetrzeć powierzchnie łagodnym detergentem lub sodą oczyszczoną wymieszaną z wodą żwiłowaną ściereczką.
- W przypadku uporczywych plam użyj środka odtłuszczającego na bazie cytrusów i nylonowej szczotki szorującej.
- Przepłukać czystą wodą.
- Pozostawić do całkowitego wyschnięcia.

Przechowywanie

- Wyczyścić wszystkie powierzchnie.
 - Przechowywać w chłodnym i suchym miejscu, aby zapobiec utlenianiu.
- UWAGA!** Jeśli dojdzie do utleniania, należy usunąć utlenianie za pomocą szczotki (drotowej) (nieodłączona). Opakowanie należy przechowywać, jeśli urządzenie ma być przechowywane w przyszłości.

Gwarancja

Każda wada bądź usterka powodująca niewłaściwe funkcjonowanie urządzenia, która ujawni się w ciągu jednego roku od daty zakupu, zostanie bezpłatnie usunięta lub urządzenie zostanie wymienione na nowe, o ile było użytkowane i konserwowane zgodnie z instrukcją obsługi i nie było wykorzystywane w niewłaściwy sposób lub niezgodnie z przeznaczeniem. Postanowienie to w żadnej mierze nie narusza innych praw użytkownika wynikających z przepisów prawa. W przypadku zgłoszenia urządzenia do naprawy lub wymiany w ramach gwarancji należy podać miejsce i datę zakupu urządzenia i dotyczący dowód zakupu (np. paragon). Zgodnie z naszą polityką ciągłego doskonalenia wyrobów zastrzegamy sobie prawo do wprowadzania bez uprzedzenia zmian w wyrobie, opakowaniu oraz danych technicznych podanych w dokumentacji.



Wycofanie z użytkowania i ochrona środowiska

Pamiętaj!

Nie wyrzucaj zużytego sprzętu łącznie z innymi odpadami

Nie demontuj zużytych urządzeń zawierających niebezpieczne składniki na własną rękę!

Groźą Ci za to kary grzywny!

Po zakończeniu eksploatacji produktu nie wolno gromadzić razem z odpadami komunalnymi, tylko należy odstawić do punktu odbioru odpadów elektrycznych i elektronicznych. Użytkownik ponosi odpowiedzialność za przekazanie wycofanego z użytkowania urządzenia do punktu gospodarowania odpadami. Nieprzestrzeganie tej zasady może być karane zgodnie z lokalnie obowiązującymi przepisami dotyczącymi gospodarowania odpadami. Jeśli urządzenie wycofane z użytkowania jest poprawnie odebrane jako osobny odpad, może zostać przetworzone i zutytylowane w sposób przyjazny dla środowiska, co zmniejsza negatywny wpływ na środowisko i zdrowie ludzi. Aby uzyskać więcej informacji dotyczących dostępnych usług w zakresie odbioru odpadów, należy skontaktować się z lokalną firmą odbierającą odpady.

FRANÇAIS

Cher client,

Merci d'avoir acheté cet appareil HENDI. Lisez attentivement ce manuel d'utilisation, en accordant une attention particulière aux réglementations de sécurité décrites ci-dessous, avant d'installer et d'utiliser cet appareil pour la première fois.

Consignes de sécurité

- Le barbecue doit être installé sur une base de niveau sécurisé avant utilisation.
- Ne pas utiliser à l'intérieur !
- N'utilisez pas le barbecue dans un espace confiné et/ou habitable, par ex. maisons, tentes, caravanes, camping-cars, bateaux. Risque de décès par intoxication au monoxyde de carbone.
- Cet appareil est conçu uniquement pour griller des aliments adaptés à une utilisation en extérieur. Toute autre utilisation peut entraîner des blessures ou endommager l'appareil.
- Utilisez l'appareil comme décrit dans le manuel.
- N'utilisez pas l'appareil pour chauffer des liquides ou des substances inflammables, dangereuses pour la santé, etc.
- Cet appareil ne peut être utilisé qu'aux fins pour lesquelles il a été conçu. Le fabricant n'est pas responsable des dommages causés par un fonctionnement incorrect et une utilisation incorrecte.
- N'insérez aucun objet dans le boîtier de l'appareil.
- N'utilisez pas l'appareil après l'avoir endommagé. Faites-le vérifier et réparer, si nécessaire, par une société de réparation certifiée.
- Cet appareil ne peut être utilisé qu'aux fins pour lesquelles il a été initialement conçu.
- **AVERTISSEMENT !** Ce barbecue deviendra très chaud, ne le déplacez pas pendant le fonctionnement.
- Placez l'appareil sur un sol horizontal, stable et propre.
- Ne couvrez pas l'appareil pendant son utilisation.
- Gardez toujours un œil sur le barbecue lorsque vous l'utilisez.
- Ne laissez jamais les enfants utiliser l'appareil sans la supervision d'un adulte.

- Éviter les surcharges.
- Cet appareil n'est pas destiné à être utilisé par des personnes (y compris des enfants) ayant des capacités physiques, sensorielles ou mentales réduites, ou un manque d'expérience et de connaissances, à moins qu'elles n'aient reçu une supervision ou des instructions concernant l'utilisation de l'appareil par une personne responsable de leur sécurité.
- N'utilisez pas l'appareil tant qu'il n'est pas complètement assemblé et que toutes les pièces ne sont pas solidement fixées et serrées.
- N'utilisez pas d'essence, de kérosène ou d'alcool pour l'éclairage.
- N'utilisez pas l'appareil à moins de 3 m des murs, structures ou bâtiments.
- Ne laissez pas un appareil allumé sans surveillance. Gardez toujours les enfants et les animaux de compagnie à l'écart. Gardez toujours un œil sur l'appareil lorsque vous l'utilisez.
- Le nettoyage et l'entretien doivent être effectués lorsque l'appareil est complètement frais et que les cendres sont correctement éliminées.
- Pendant la cuisson, les matériaux extincteurs doivent être facilement accessibles. En cas de feu d'huile/graisse, utiliser un extincteur chimique sec ou étouffer avec de la saleté, du sable ou du bicarbonate de soude. N'essayez pas d'éteindre avec de l'eau.
- **AVERTISSEMENT !** N'utilisez pas d'alcool ou d'essence pour l'éclairage ou le rééclairage ! Utilisez uniquement des feux conformes à la norme EN 1860-3 !

FR

Principales parties du produit

(Fig. 1 à la page 3-4)

- A : Corps
- B : Grilles supérieures
- C : Jambes
- D : Grilles inférieures
- E : Pieds antidérapants
- F : Boulons en étoile
- G : Têtes de boulon

Remarque : Le contenu de ce manuel s'applique à tous les éléments répertoriés, sauf indication contraire. L'apparence peut varier par rapport aux illustrations illustrées.

Assemblage

- Retirez l'emballage du film protecteur.
- Contactez le fournisseur en cas de dommages ou d'incomplétude et n'utilisez pas l'appareil.
- Connectez les pieds antidérapants aux jambes.
- Connectez les pieds assemblés au corps à l'aide des boulons en étoile fournis.
- Après avoir fixé les pieds, placez les grilles supérieures et inférieures sur le corps du barbecue.
- Vérifiez que l'appareil est bien assemblé.

REMARQUE ! Les outils assemblés ne sont pas inclus.

Mode d'emploi

- Utilisez l'appareil à l'extérieur avec une bonne ventilation à au moins 3 m des bâtiments et de la structure.
- Tenez l'appareil à l'écart des matières inflammables.
- Ne déplacez pas l'appareil pendant l'utilisation.
- Installez l'appareil aussi à niveau que possible.
- Inutile de graisser l'appareil, les produits se lâcheront d'eux-



mêmes, pour les produits à base de poisson, nous vous conseillons de graisser l'appareil.

- Après utilisation, laisser le charbon s'éteindre complètement. Jetez les cendres dans un endroit approprié.

AVERTISSEMENT ! La surface de la pièce externe peut devenir très chaude. Tenez les enfants à l'écart du barbecue.

- **REMARQUE !** Le barbecue doit être chauffé et le charbon/les briquettes doivent rester rouges pendant au moins 30 minutes avant la première cuisson.

Procédures d'éclairage

- Retirez la grille.
- Placez le charbon/les briquettes dans le plateau à charbon approprié.

REMARQUE ! N'utilisez jamais plus que la quantité maximale de charbon/briquettes (consultez les spécifications techniques).

- Des démarreurs à cheminée, des démarreurs électriques ou d'autres éléments adaptés à l'éclairage au charbon peuvent être utilisés pour éclairer le barbecue à la place, en cas de feux ou de liquide d'éclairage pour barbecue.

ATTENTION ! Utilisez toujours ces produits conformément aux instructions du fabricant. N'utilisez jamais un démarreur de cheminée en combinaison avec un liquide d'éclairage pour barbecue.

- Laissez suffisamment de temps pour que le charbon/les briquettes soient réchauffés et attendez que tous les feux qui ont été utilisés soient complètement brûlés.
- Une fois que les charbons/briquettes sont correctement allumés, répartissez-les en une couche uniforme dans le corps du barbecue à l'aide de pinces à barbecue qui sont équipées de longues poignées résistantes à la chaleur.

REMARQUE ! Porter des gants résistants à la chaleur (non fournis) lors de la réalisation de cette pièce si nécessaire.

PRUDENCE ! Ne pas cuire avant que le charbon/les briquettes ne soient recouverts de cendres.

Nettoyage et entretien

- **ATTENTION !** Laissez l'appareil refroidir complètement avant de le nettoyer ou de le ranger.
- Essuyez les surfaces avec un détergent doux ou du bicarbonate de soude mélangé à de l'eau avec un chiffon humide.
- Pour les taches tenaces, utilisez un dégraissant à base d'agrumes et une brosse à recréer en nylon.
- Rincer à l'eau claire.
- Laissez-le bien sécher.

Stockage

- Nettoyer toutes les surfaces.
- Conserver dans un endroit frais et sec pour éviter toute oxydation.

REMARQUE ! En cas d'oxydation, éliminer l'oxydation à l'aide d'une brosse (fil) (non fournie). Conservez l'emballage si vous avez l'intention de stocker votre appareil à l'avenir.

Garantie

Tout défaut affectant le fonctionnement de l'appareil qui devient apparent dans l'année suivant l'achat sera réparé ou remplacé gratuitement à condition que l'appareil ait été utilisé et entretenu conformément aux instructions et qu'il n'ait pas été utilisé de manière abusive ou incorrecte de quelque manière que ce

soit. Vos droits statutaires ne sont pas affectés. Si l'appareil est revendiqué sous garantie, indiquez où et quand il a été acheté et incluez une preuve d'achat (par ex., reçu).

Conformément à notre politique de développement continu des produits, nous nous réservons le droit de modifier les spécifications du produit, de l'emballage et de la documentation sans préavis.

Mise au rebut et environnement

Lors de la mise hors service de l'appareil, le produit ne doit pas être mis au rebut avec d'autres déchets ménagers. Au lieu de cela, il est de votre responsabilité de jeter vos déchets en les remettant à un point de collecte désigné. Le non-respect de cette règle peut être sanctionné conformément aux réglementations applicables en matière d'élimination des déchets. La collecte et le recyclage séparés de vos déchets au moment de leur élimination contribueront à préserver les ressources naturelles et à garantir qu'ils sont recyclés d'une manière qui protège la santé humaine et l'environnement.

Pour plus d'informations sur l'endroit où vous pouvez déposer vos déchets pour recyclage, veuillez contacter votre entreprise locale de collecte des déchets. Les fabricants et les importateurs ne sont pas responsables du recyclage, du traitement et de l'élimination écologique, que ce soit directement ou par le biais d'un système public.

ITALIANO

Gentile cliente,

Grazie per aver acquistato questo elettrodomestico HENDI. Prima di installare e utilizzare questo apparecchio per la prima volta, leggere attentamente il presente manuale d'uso, prestando particolare attenzione alle norme di sicurezza descritte di seguito.

Istruzioni di sicurezza

- Il barbecue deve essere installato su una base di livello sicura prima dell'uso.
- Non utilizzare in ambienti chiusi!
- Non utilizzare il barbecue in uno spazio confinato e/o abitabile, ad es. case, tende, roulotte, camper, barche. Pericolo di morte per avvelenamento da monossido di carbonio.
- Questo apparecchio è destinato esclusivamente alla grigliatura di alimenti adatti alla grigliatura all'aperto. Qualsiasi altro utilizzo può causare lesioni personali o danni all'apparecchiatura.
- Utilizzare l'apparecchiatura come descritto nel manuale.
- Non utilizzare l'apparecchiatura per riscaldare liquidi o sostanze infiammabili, pericolose per la salute, ecc.
- Questo apparecchio può essere utilizzato solo per lo scopo per il quale è stato progettato. Il produttore non è responsabile per eventuali danni causati da un funzionamento errato e da un uso improprio.
- Non inserire oggetti nell'alloggiamento dell'apparecchiatura.
- Non utilizzare l'apparecchiatura dopo averla danneggiata. Farlo controllare e riparare, se necessario, da un'azienda di riparazioni certificata.
- Questo apparecchio può essere utilizzato solo per lo scopo per cui è stato inizialmente progettato.
- **AVVERTENZA!** Questo barbecue diventerà molto caldo, non



spostarlo durante il funzionamento.

- Posizionare l'apparecchiatura su un pavimento orizzontale, stabile e pulito.
- Non coprire l'apparecchiatura durante l'uso.
- Tenere sempre d'occhio il barbecue durante l'uso.
- Non lasciare mai che i bambini utilizzino l'apparecchio senza la supervisione di un adulto.
- Evitare di sovraccaricare.
- Questo apparecchio non è destinato all'uso da parte di persone (compresi i bambini) con ridotte capacità fisiche, sensoriali o mentali, o con mancanza di esperienza e conoscenza, a meno che non siano state supervisionate o istruite sull'uso dell'apparecchio da una persona responsabile della loro sicurezza.
- Non utilizzare l'apparecchiatura se non è completamente assemblata e tutte le parti sono fissate e serrate saldamente.
- Non utilizzare benzina, cherosene o alcol per l'illuminazione.
- Non utilizzare l'apparecchiatura entro una distanza di 3 m da pareti, strutture o edifici.
- Non lasciare un apparecchio acceso incustodito. Tenere sempre lontani bambini e animali domestici. Tenere sempre d'occhio l'apparecchiatura durante l'uso.
- Tutte le operazioni di pulizia e manutenzione devono essere eseguite quando l'apparecchiatura è completamente fredda e con le ceneri smaltite correttamente.
- Durante la cottura, i materiali estinguenti devono essere facilmente accessibili. In caso di incendio da olio/grasso, utilizzare un estintore chimico asciutto o soffocare con sporco, sabbia o bicarbonato di sodio. Non tentare di estinguere con acqua.
- **AVVERTENZA!** Non utilizzare alcol o benzina per l'illuminazione o la riaccensione! Utilizzare solo illuminatori conformi alla norma EN 1860-3!

Parti principali del prodotto

(Fig. 1 a pagina 3-4)

- A: Corpo
- B: Griglie superiori
- C: Gambe
- D: Griglie inferiori
- E: Piedini antiscivolo
- F: Bulloni a stella
- G: Teste dei bulloni

Nota: Il contenuto di questo manuale si applica a tutti gli elementi elencati, salvo diversamente specificato. L'aspetto può variare rispetto alle illustrazioni mostrate.

Assemblaggio

- Rimuovere la confezione protettiva della pellicola.
 - Contattare il fornitore in caso di danni o incompletezza e non utilizzare l'apparecchiatura.
 - Collegare i piedi antiscivolo alle gambe.
 - Collegare le gambe assemblate al corpo utilizzando i bulloni a stella forniti.
 - Dopo aver fissato le gambe, posizionare le griglie superiori e inferiori sul corpo del barbecue.
 - Verificare che l'apparecchiatura sia montata saldamente.
- NOTA!** Gli utensili per il montaggio non sono inclusi.

Istruzioni operative

- Utilizzare l'apparecchiatura all'aperto con una ventilazione ottimale ad almeno 3 m dagli edifici e dalla struttura.
 - Tenere l'apparecchiatura lontano da materiali infiammabili.
 - Non spostare l'apparecchiatura durante l'uso.
 - Installare l'apparecchiatura il più in piano possibile.
 - Non è necessario ingrassare l'apparecchiatura, i prodotti si lasceranno andare da soli, per i prodotti ittici consigliamo di ingrassare l'apparecchiatura.
 - Dopo l'uso, lasciare che il carbone si estingua completamente. Smaltire le ceneri in un luogo adeguato.
- AVVISO!** La superficie della parte esterna può diventare molto calda. Tenere i bambini lontani dal barbecue.
- **NOTA!** Il barbecue deve essere riscaldato e il carbone/le crocchette devono essere mantenuti rossi caldi per almeno 30 minuti prima della prima cottura.

Procedure di illuminazione

- Rimuovere la griglia.
 - Collocare il carbone/le banchette nell'apposito vassoio.
- NOTA!** Non utilizzare mai una quantità superiore alla quantità massima di carbone/briquette (fare riferimento alle specifiche tecniche).
- Gli avviatori a camino, gli avviatori elettrici o altri articoli adatti all'illuminazione del carbone possono essere utilizzati per accendere il barbecue in caso di accendisigari o liquido per l'illuminazione del barbecue.
- ATTENZIONE!** Utilizzare sempre questi seguendo le istruzioni del produttore. Non utilizzare mai un avviatore per camino in combinazione con un fluido per illuminazione barbecue.
- Lasciare che il carbone/le banchette si riscaldino a sufficienza e attendere che tutte le fiamme che sono state utilizzate siano completamente bruciate.
 - Una volta che il carbone/le crocchette sono adeguatamente illuminati, distribuirli in uno strato uniforme nel corpo del barbecue con l'aiuto di pinze per barbecue dotate di maniglie lunghe e resistenti al calore.
- NOTA!** Indossare guanti resistenti al calore (non forniti) quando si esegue questa parte, se necessario.
- ATTENZIONE!** Non cucinare prima che il carbone/le briquette abbiano un rivestimento di cenere.

Pulizia e manutenzione

- **ATTENZIONE!** Lasciare raffreddare completamente l'apparecchiatura prima di pulirla o riportarla.
- Pulire le superfici con un detergente delicato o bicarbonato di sodio mescolato con acqua e un panno inumidito.
- Per le macchie ostinate, utilizzare uno sgrassante a base di agrumi e un pennello per strofinare in nylon.
- Sciacquare con acqua.
- Lasciarlo asciugare bene.

Conservazione

- Pulire tutte le superfici.
 - Conservare in un luogo fresco e asciutto per evitare l'ossidazione.
- NOTA!** In caso di ossidazione, rimuovere l'ossidazione utilizzando una spazzola (filo) (non fornita). Conservare la confezione se si intende conservare l'apparecchiatura in futuro.



Garanzia

Qualsiasi difetto che comprometta la funzionalità dell'apparecchiatura che diventi evidente entro un anno dall'acquisto sarà riparato mediante riparazione o sostituzione gratuita, a condizione che l'apparecchiatura sia stata utilizzata e sottoposta a manutenzione in conformità alle istruzioni e non sia stata in alcun modo abusata o utilizzata in modo improprio. I Suoi diritti legali non sono compromessi. Se l'apparecchiatura è richiesta in garanzia, indicare dove e quando è stata acquistata e includere la prova di acquisto (ad es. ricevuta).

In linea con la nostra politica di sviluppo continuo del prodotto, ci riserviamo il diritto di modificare le specifiche del prodotto, dell'imballaggio e della documentazione senza preavviso.

RO

Smaltimento e ambiente

Durante lo smantellamento dell'apparecchiatura, il prodotto non deve essere smaltito con altri rifiuti domestici. Al contrario, è responsabilità dell'utente smaltire le apparecchiature di scarto consegnandole a un punto di raccolta designato. La mancata osservanza di questa regola può essere penalizzata in conformità con le normative applicabili sullo smaltimento dei rifiuti. La raccolta e il riciclaggio separati delle apparecchiature di scarto al momento dello smaltimento contribuiranno a preservare le risorse naturali e a garantire che vengano riciclate in modo da proteggere la salute umana e l'ambiente.

Per ulteriori informazioni su dove è possibile depositare i rifiuti per il riciclaggio, contattare la società locale di raccolta rifiuti. I produttori e gli importatori non si assumono alcuna responsabilità per il riciclaggio, il trattamento e lo smaltimento ecologico, né direttamente né tramite un sistema pubblico.

ROMÂNĂ

Stimate client,

Vă mulțumim pentru achiziționarea acestui aparat electrocasnic HENDI. Citiți cu atenție acest manual de utilizare, acordând o atenție deosebită reglementărilor de siguranță evidențiate mai jos, înainte de a instala și utiliza acest aparat pentru prima dată.

Instrucțiuni de siguranță

- Grătarul trebuie instalat pe o bază sigură, orizontală, înainte de utilizare.
- Nu utilizați în interior!
- Nu utilizați grătarul într-un spațiu închis și/sau locuit, de ex. case, corturi, rulote, case cu motor, bărci. Pericol de deces prin otrăvire cu monoxid de carbon.
- Acest aparat este destinat exclusiv pentru frigerea la grătar a alimentelor adecvate pentru frigerea la grătar în exterior. Orice altă utilizare poate duce la vătămarea corporală sau la deteriorarea aparatului.
- Utilizați aparatul conform descrierii din manual.
- Nu utilizați aparatul pentru încălzirea lichidelor sau substanțelor inflamabile, periculoase pentru sănătate etc.
- Acest aparat poate fi utilizat numai în scopul pentru care a fost conceput și proiectat. Producătorul nu este răspunzător pentru nicio daună cauzată de funcționarea incorectă și utilizarea necorespunzătoare.
- Nu introduceți obiecte în carcasa aparatului.
- Nu utilizați aparatul după ce a fost deteriorat. Solicitați verificarea și repararea, dacă este necesar, de către o companie

de reparații certificată.

- Acest aparat poate fi utilizat numai în scopul pentru care a fost proiectat inițial.
- **AVERTISMENT!** Acest grătar va deveni foarte fierbinte, nu îl mișcați în timpul funcționării.
- Puneți aparatul pe o podea orizontală, stabilă și curată.
- Nu acoperiți aparatul în timpul utilizării.
- Fiți întotdeauna atenți la grătar atunci când îl utilizați.
- Nu lăsați niciodată copiii să utilizeze aparatul fără supravegherea unui adult.
- Evitați supraîncălzirea.
- Acest aparat nu este destinat utilizării de către persoane (inclusiv copii) cu capacități fizice, senzoriale sau mentale reduse sau lipsite de experiență și cunoștințe, cu excepția cazului în care sunt supravegheate sau instruite cu privire la utilizarea aparatului de către o persoană responsabilă pentru siguranța lor.
- Nu utilizați aparatul decât dacă este complet asamblat și toate piesele sunt fixate și strânse bine.
- Nu folosiți benzină, kerosen sau alcool pentru aprindere.
- Nu utilizați aparatul la o distanță mai mică de 3 m față de pereți, structuri sau clădiri.
- Nu lăsați nesupravegheat un aparat iluminat. Țineți întotdeauna copiii și animalele de companie la distanță. Urmăriți întotdeauna aparatul atunci când îl utilizați.
- Curățarea și întreținerea trebuie efectuate când aparatul este complet rece și cenușa trebuie eliminată în mod corespunzător.
- În timpul gătirii, materialele pentru stingerea incendiilor trebuie să fie ușor accesibile. În cazul unui incendiu cu ulei / grăsime, utilizați un extingtor chimic uscat sau presărați murdărie, nisip sau bicarbonat de sodiu. Nu încercați să stingeți cu apă.
- **AVERTISMENT!** Nu folosiți alcool sau benzină pentru iluminat sau pentru iluminat din nou! Utilizați numai artificii care respectă EN 1860-3!

Principalele componente ale produsului

(Fig. 1 de la pagina 3-4)

- A: Corp
- B: Grile superioare
- C: Picioare
- D: Grile inferioare
- E: Picioare anti-alunecare
- F: Bolțuri stea
- G: Capete de bolț

Observație: Conținutul acestui manual se aplică tuturor articolelor listate, cu excepția cazului în care se specifică altfel. Aspectul poate varia față de ilustrațiile prezentate.

Asamblare

- Îndepărtați ambalajul foliei de protecție.
 - Contactați furnizorul dacă există deteriorări sau incomplete și nu utilizați aparatul.
 - Conectați picioarele anti-alunecare la picioare.
 - Conectați picioarele asamblate la corp folosind șuruburile cu stea furnizate.
 - După fixarea picioarelor, așezați grila superioară și grila inferioară pe corpul grătarului.
 - Verificați pentru a vă asigura că aparatul este bine asamblat.
- NOTĂ!** Instrumentele pentru asamblare nu sunt incluse.



Instrucțiuni de utilizare

- Utilizați aparatul în aer liber, cu ventilație puternică, la cel puțin 3 m de clădiri și structură.
- Țineți aparatul la distanță de materiale inflamabile.
- Nu mișcați aparatul în timpul utilizării.
- Instalați aparatul cât mai drept posibil.
- Nu mai este nevoie să ungeți aparatul, produsele vor fi lăsate să se scurgă, iar pentru produsele din pește vă recomandăm să ungeți aparatul.
- După utilizare, lăsați cărbunele să se stingă complet. Eliminați cenușa într-un loc adecvat.

AVERTISMENT! Suprafața părții externe poate deveni foarte fierbinte. Țineți copiii la distanță de grătar.

- **NOTĂ!** Se va încălzi grătarul, iar cărbunele/brichetele se vor păstra fierbinți timp de cel puțin 30 de minute înainte de prima gătire.

Proceduri de iluminare

- Scoateți suportul grătarului.
- Puneți cărbunele/brichetele în tava corespunzătoare pentru cărbune.

NOTĂ! Nu utilizați niciodată o cantitate mai mare decât cantitatea maximă de cărbune/brichete (consultați specificațiile tehnice).

- Demarourile cu șemineu, demarourile electrice sau alte articole adecvate pentru aprinderea cărbunelui pot fi utilizate pentru aprinderea grătarului dacă se aprind focurile sau lichidul de aprindere a grătarului.

ATENȚIE! Utilizați-le întotdeauna conform instrucțiunilor producătorului. Nu utilizați niciodată un demaror cu coș în combinație cu un lichid de iluminat pentru grătar.

- Lăsați să treacă suficient timp pentru ca cărbunele/brichetele să se încălzească și așteptați până când toate dispozitivele de stingere a incendiilor care au fost utilizate sunt arse complet.
- După ce cărbunii/brichetele sunt în mod corespunzător deschise, întindeți-le într-un strat uniform din corpul grătarului cu ajutorul cleștilor pentru grătar care sunt prevăzuți cu mâner lungi și rezistente la căldură.

NOTĂ! Purtați mănuși rezistente la căldură (nefurnizate) atunci când efectuați această piesă, dacă este necesar.

PRECAUȚIE! Nu gătiți înainte ca cărbunele/brichetele să aibă un strat de cenușă.

Curățare și întreținere

- **ATENȚIE!** Lăsați aparatul să se răcească complet înainte de curățare sau depozitare.
- Ștergeți suprafețele cu un detergent delicat sau cu bicarbonat de sodiu amestecat cu apă cu o lavetă umezită.
- Pentru petele persistente, utilizați un degresant pe bază de citrice și o perie de curățare din nailon.
- Clățiți cu apă.
- Lăsați-l să se usuce bine.

Depozitare

- Curățați toate suprafețele.
- A se păstra într-un loc răcoros și uscat, pentru a preveni oxidarea.

NOTĂ! Dacă are loc oxidarea, îndepărtați oxidarea folosind o perie (de sărmă) (nefurnizată). Păstrați ambalajul dacă intenționați să depozitați aparatul pe viitor.

Garanție

Orice defect care afectează funcționalitatea aparatului care devine evident în termen de un an de la achiziție va fi reparat prin reparații gratuite sau înlocuire, cu condiția ca aparatul să fi fost utilizat și întreținut în conformitate cu instrucțiunile și să nu fi fost abuzat sau utilizat necorespunzător în niciun fel. Drepturile dvs. legale nu sunt afectate. Dacă aparatul este revendicat în garanție, specificați unde și când a fost achiziționat și includeți dovezile achiziționării (de ex. chitanță).

În conformitate cu politica noastră de dezvoltare continuă a produselor, ne rezervăm dreptul de a modifica fără preaviz produsul, ambalajul și specificațiile documentației.

Aruncați și protejați mediul înconjurător

La scoaterea din uz a aparatului, produsul nu trebuie eliminat împreună cu alte deșeurile menajere. În schimb, este responsabilitatea dvs. să eliminați deșeurile de echipamente prin predarea acestora la un punct de colectare desemnat. Nerespectarea acestei reguli poate fi penalizată în conformitate cu reglementările aplicabile privind eliminarea deșeurilor. Colectarea și reciclarea separată a deșeurilor dvs. de echipamente la momentul eliminării va ajuta la conservarea resurselor naturale și va asigura reciclarea acestora într-o manieră care protejează sănătatea umană și mediul înconjurător.

Pentru mai multe informații despre locul în care vă puteți lăsa deșeurile pentru reciclare, vă rugăm să contactați compania locală de colectare a deșeurilor. Producătorii și importatorii nu își asumă responsabilitatea pentru reciclarea, tratarea și eliminarea ecologică, fie direct, fie printr-un sistem public.

ΕΛΛΗΝΙΚΑ

Αγαπητέ πελάτη,

Σας ευχαριστούμε που αγοράσατε αυτή τη συσκευή HENDI. Διavάστε προσεκτικά αυτό το εγχειρίδιο χρήστη, δίνοντας ιδιαίτερη προσοχή στους κανονισμούς ασφαλείας που περιγράφονται παρακάτω, πριν από την πρώτη εγκατάσταση και χρήση αυτής της συσκευής.

Οδηγίες ασφαλείας

- Το μπάρμπεκιου πρέπει να εγκατασταθεί σε ασφαλή επίπεδο βάση πριν από τη χρήση.
- Μην το χρησιμοποιείτε σε εσωτερικούς χώρους!
- Μην χρησιμοποιείτε το μπάρμπεκιου σε περιορισμένο ή/και κατοικημένο χώρο, π.χ. σπίτια, σκηνές, βαθόνια, αυτοκινούμενα, σκάφη. Κίνδυνος δηλητηρίασης από μονοξείδιο του άνθρακα.
- Αυτή η συσκευή προορίζεται μόνο για ψήσιμο στο γκριλ τροφίμων κατάλληλων για ψήσιμο στο γκριλ σε εξωτερικούς χώρους. Οποιαδήποτε άλλη χρήση μπορεί να οδηγήσει σε τραυματισμό ή ζημιά της συσκευής.
- Χρησιμοποιείτε τη συσκευή όπως περιγράφεται στο εγχειρίδιο.
- Μην χρησιμοποιείτε τη συσκευή για θέρμανση υγρών ή ουσιών που είναι εύφλεκτες, επικίνδυνες για την υγεία κ.λπ.
- Αυτή η συσκευή μπορεί να χρησιμοποιηθεί μόνο για τον σκοπό για τον οποίο προορίζεται και έχει σχεδιαστεί. Ο κατασκευαστής δεν φέρει ευθύνη για τυχόν ζημιές που προκλήθηκαν από εσφαλμένη λειτουργία και ακατάλληλη χρήση.
- Μην τοποθετείτε αντικείμενα στο περίβλημα της συσκευής.
- Μην χρησιμοποιείτε τη συσκευή αφού έχει υποστεί ζημιά. Αναθέστε σε μια πιστοποιημένη εταιρεία επισκευών να ελέγξει και



να επισκευάσει, εάν είναι απαραίτητο.

• Η συσκευή αυτή μπορεί να χρησιμοποιηθεί μόνο για το σκοπό για τον οποίο σχεδιάστηκε αρχικά.

• **ΠΡΟΕΙΔΟΠΟΙΗΣΗ!** Αυτό το μπάμπρικευο θα ζεσταθεί πολύ, μνν το μετακινείτε κατά τη λειτουργία.

• Τοποθετήστε τη συσκευή σε οριζόντιο, σταθερό και καθαρό δάπεδο.

• Μην καλύπτετε τη συσκευή κατά τη διάρκεια της χρήσης.

• Να προσέχετε πάντα το μπάμπρικευο όταν το χρησιμοποιείτε.

• Μην αφήνετε ποτέ τα παιδιά να χρησιμοποιούν τη συσκευή χωρίς την επίβλεψη ενήλικα.

• Αποφύγετε την υπερφόρτωση.

• Η συσκευή αυτή δεν προορίζεται για χρήση από άτομα (συμπεριλαμβανομένων των παιδιών) με μειωμένες οσμητικές, αισθητηριακές ή πνευματικές ικανότητες ή έλλειψη εμπειρίας και γνώσης, εκτός εάν επιβλέπονται ή έχουν λάβει οδηγίες σχετικά με τη χρήση της συσκευής από άτομο υπεύθυνο για την ασφάλειά τους.

• Μην χρησιμοποιείτε τη συσκευή αν δεν έχει συναρμολογηθεί πλήρως και αν όλα τα εξαρτήματα δεν έχουν στερεωθεί και σφικτεί καλά.

• Μην χρησιμοποιείτε βενζίνη, κηροζίνη ή ιονόπνευμα για το φωτισμό.

• Μην χρησιμοποιείτε τη συσκευή σε απόσταση 3 μέτρων από τοίχους, κατασκευές ή κτίρια.

• Μην αφήνετε μια αναμμένη συσκευή χωρίς επίβλεψη. Κρατάτε πάντα τα παιδιά και τα κατοικίδια ζώα μακριά. Παρακολουθείτε πάντα τη συσκευή όταν χρησιμοποιείται.

• Ο καθαρισμός και η συντήρηση πρέπει να πραγματοποιούνται όταν η συσκευή είναι εντελώς κρύα και όταν η στάχτη έχει απορριφθεί με τον ενδεδειγμένο τρόπο.

• Κατά τη διάρκεια του μαγειρέματος, τα υλικά πυρόσβεσης πρέπει να είναι άμεσα προσβάσιμα. Σε περίπτωση φωτιάς από λάδι / γράσο, χρησιμοποιήστε πυροσβεστήρα ξηράς χημικής ουσίας ή νέφωση με βρομιά, άμμο ή μαγειρική σόδα. Μην επιχειρήσετε να σβήσετε με νερό.

• **ΠΡΟΕΙΔΟΠΟΙΗΣΗ!** Μην χρησιμοποιείτε οισονπνευματώδη ή βενζίνη για φωτισμό ή αναπάντεχο φωτισμό! Χρησιμοποιείτε μόνο πυροσβεστές που συμμορφώνονται με το πρότυπο EN 1860-3!

Κύρια μέρη του προϊόντος

(Εικ. 1 στη σελίδα 3-4)

A: Σώμα

B: Επάνω πλέγματα

C: Πόδια

D: Κάτω πλέγματα

E: Αντιολισθητική βάση

F: Μπουλόνια αστεριού

G: Κεφαλές μπουλονιών

Παρατήρηση: Το περιεχόμενο αυτού του εγχειριδίου ισχύει για όλα τα στοιχεία που αναφέρονται, εκτός εάν ορίζεται διαφορετικά. Η εμφάνιση μπορεί να διαφέρει από τις εικονογραφήσεις που εμφανίζονται.

Συναρμολόγηση

• Αφαιρέστε τη συσκευασία της προστατευτικής μεμβράνης.

• Επικονωνήστε με τον προμηθευτή σε περίπτωση ζημιάς ή ατέλειας και μη χρησιμοποιήστε τη συσκευή.

• Συνδέστε τα αντιολισθητικά πόδια στα πόδια.

• Συνδέστε τα συναρμολογημένα σκέλη στο σώμα χρησιμοποιώντας τους αστεροειδείς κοχλίες που παρέχονται.

• Αφού στερεώσετε τα πόδια, τοποθετήστε τα επάνω πλέγματα και τα κάτω πλέγματα στο σώμα του μπάμπρικευο.

• Ελέγξτε για να βεβαιωθείτε ότι η συσκευή έχει συναρμολογηθεί με ασφάλεια.

ΣΗΜΕΙΩΣΗ! Δεν περιλαμβάνονται εργαλεία για συναρμολόγηση.

Οδηγίες λειτουργίας

• Χρησιμοποιήστε τη συσκευή σε εξωτερικό χώρο με καλό εξαερισμό σε απόσταση τουλάχιστον 3 m από τα κτίρια και τις κατασκευές.

• Διατηρείτε τη συσκευή μακριά από εύφλεκτα υλικά.

• Μην μετακινείτε τη συσκευή κατά τη διάρκεια της χρήσης.

• Εγκαταστήστε τη συσκευή όσο το δυνατόν πιο οριζόντια.

• Δεν χρειάζεται να λιπάνετε τη συσκευή, τα προϊόντα θα αφεθούν μόνα τους. Για το προϊόντα ψαριών σας συμβουλευόμαστε να λιπάνετε τη συσκευή.

• Μετά τη χρήση, αφήστε τον άνθρακα να σβήσει εντελώς. Απορρίψτε τις στάχτες σε κατάλληλη θέση.

• **ΠΡΟΕΙΔΟΠΟΙΗΣΗ!** Η επιφάνεια του εξωτερικού τμήματος μπορεί να ζεσταθεί πολύ. Κρατήστε τα παιδιά μακριά από το μπάμπρικευο.

• **ΣΗΜΕΙΩΣΗ!** Το μπάμπρικευο θα θερμανθεί και οι ανθρακί/μπρικέτες θα παραμείνουν ζεστές για τουλάχιστον 30 λεπτά πριν από το πρώτο μαγείρεμα.

Διαδικασίες φωτισμού

• Αφαιρέστε τη σκάρα γκριλ.

• Τοποθετήστε τον άνθρακα/μπρικέτες στον κατάλληλο δίσκο άνθρακα.

• **ΣΗΜΕΙΩΣΗ!** Μην χρησιμοποιείτε ποτέ μεγαλύτερη από τη μέγιστη ποσότητα άνθρακα/μπρικέτας (αντράξτε στις τεχνικές προδιαγραφές).

• Εκκινήστε καμινάδα, ηλεκτρικοί εκκινητές ή άλλα αντικείμενα κατάλληλα για το φωτισμό του άνθρακα μπορούν να χρησιμοποιηθούν για το φωτισμό του μπάμπρικευο, εάν πρόκειται για πυροσβεστές ή για υγρό φωτισμού μπάμπρικευο.

• **ΠΡΟΣΟΧΗ!** Χρησιμοποιείτε πάντα αυτά τα εξαρτήματα σύμφωνα με τις οδηγίες του κατασκευαστή. Μην χρησιμοποιείτε ποτέ εκκινητή καμινάδας σε συνδυασμό με υγρό φωτισμού μπάμπρικευο.

• Αφήστε αρκετό χρόνο για να ζεσταθούν οι ξυλάνθρακες/μπρικέτες και περιμένετε μέχρι να καούν εντελώς οι πυροσβεστές που έχουν χρησιμοποιηθεί.

• Μόλις φωτιστούν σωστά οι ανθρακούχες/μπρικέτες, απλώστε τις σε ένα ομοιόμορφο στρώμα στο σώμα του μπάμπρικευο με τη βοήθεια λαβίδων μπάμπρικευο που διαθέτουν μακριές και ανθεκτικές στη θερμότητα λαβές.

• **ΣΗΜΕΙΩΣΗ!** Φοράτε γάντια ανθεκτικά στη θερμότητα (δεν παρέχονται) κατά την εκτέλεση αυτού του εξαρτήματος, εάν είναι απαραίτητο.

• **ΠΡΟΣΟΧΗ!** Μην μαγειρεύετε πριν οι ανθρακούχες/μπρικέτες έχουν επικάλυψη στάχτης.

Καθαρισμός και συντήρηση

• **ΠΡΟΣΟΧΗ!** Αφήστε τη συσκευή να κρυώσει εντελώς πριν από τον καθαρισμό ή την αποθήκευση.

• Σκουπίστε τις επιφάνειες με ήπιο απορρυπαντικό ή μαγειρική σόδα αναμεμιγμένο με νερό και υαπό πανί.

• Για επίμονους λεκέδες, χρησιμοποιήστε ένα απολιπαντικό με βάση τα εσπεριδοειδή και μια βούρτσα καθαρισμού από νάιλον.

• Ξεπλύνετε με νερό.

• Αφήστε το να στεγνώσει καλά.



Αποθήκευση

- Καθαρίστε όλες τις επιφάνειες.
- Φυλάσσετε σε δροσερό και ξηρό χώρο για να αποτρέψετε την οξειδωση.

ΣΗΜΕΙΩΣΗ! Σε περίπτωση οξειδωσης, αφαιρέστε την οξειδωση χρησιμοποιώντας μια βούρτσά (σύρμα) (δεν παρέχεται). Φυλάξτε τη συσκευασία εάν σκοπεύετε να αποθηκεύσετε τη συσκευή σας στο μέλλον.

Εγγύηση

Κάθε ελάττωμα που επηρεάζει τη λειτουργικότητα της συσκευής και παρουσιάζεται εντός ενός έτους μετά την αγορά θα επισκευάζεται με δωρεάν επίσκεψη ή αντικατάσταση, με την προϋπόθεση ότι η συσκευή έχει χρησιμοποιηθεί και συντηρηθεί σύμφωνα με τις οδηγίες και δεν έχει υποστεί οποιαδήποτε κατάχρηση ή κακή χρήση. Τα νόμιμα δικαιώματά σας δεν επηρεάζονται. Εάν η συσκευή καλύπτεται από εγγύηση, δηλώστε πού και πότε αγοράστηκε και συμπεριλάβετε απόδειξη αγοράς (π.χ. απόδειξη).

Σύμφωνα με την πολιτική μας για τη συνεχή ανάπτυξη προϊόντων, διατηρούμε το δικαίωμα να αλλάξουμε τις προδιαγραφές προϊόντων, συσκευασίας και τεκμηρίωσης χωρίς προειδοποίηση.

Απόρριψη και περιβάλλον

Κατά τον παρολιισμό της συσκευής, το προϊόν δεν πρέπει να απορρίπτεται μαζί με άλλα οικιακά απορρίμματα. Αντί αυτού, είναι δική σας ευθύνη να απορρίψετε τον απόβλητο εξοπλισμό σας παραδίδοντάς τον σε ένα καθορισμένο σημείο συλλογής. Η μη τήρηση αυτού του κανόνα μπορεί να τιμωρηθεί σύμφωνα με τους ισχύοντες κανονισμούς για την απόρριψη αποβλήτων. Η ξεχωριστή συλλογή και ανακύκλωση του άχρηστου εξοπλισμού σας κατά τη στιγμή της απόρριψης θα βοηθήσει στη διατήρηση των φυσικών πόρων και θα διασφαλίσει ότι ανακυκλώνεται με τρόπο που προστατεύει την ανθρώπινη υγεία και το περιβάλλον.

Για περισσότερες πληροφορίες σχετικά με το πού μπορείτε να αποθέσετε τα απορρίμματα για ανακύκλωση, επικοινωνήστε με την τοπική εταιρεία συλλογής απορριμμάτων. Οι κατασκευαστές και οι εισαγωγείς δεν αναλαμβάνουν ευθύνη για την ανακύκλωση, την επεξεργασία και την οικολογική απόρριψη, είτε απευθείας είτε μέσω ενός δημόσιου συστήματος.

ΣΕΡΒΙΣ ΕΛΛΑΔΟΣ:

Τηλ.: 213 0 998989 [10 γραμμές]

info@pks-hendi.com

HRVATSKI

Poštovani korisniče,

Hvala vam što ste kupili ovaj HENDI uređaj. Pažljivo pročitate ovaj priručnik za uporabu i pritom obratite posebnu pozornost na niže navedene sigurnosne propise, prije prve uporabe i uporabe uređaja.

Sigurnosne upute

- Prije uporabe roštilj se mora instalirati na sigurnu razinu.
- Nemojte upotrebljavati u zatvorenom!
- Nemojte koristiti roštilj u zatvorenom i/li nastanjivom prostoru, npr. kuće, šatori, karavane, motorne kuće, brodovi. Opasnost od trovanja ugljičnim monoksidom.
- Ovaj je uređaj namijenjen samo za roštiljanje namirnica pogodnih za roštiljanje na otvorenom. Svaka druga uporaba

može dovesti do tjelesnih ozljeda ili oštećenja uređaja.

- Koristite uređaj kako je opisano u priručniku.
- Ne koristite uređaj za zagrijavanje tekućine ili stvari koje su zapaljive, opasne za zdravlje itd.
- Ovaj se uređaj smije koristiti samo u svrhu za koju je namijenjen i dizajniran. Proizvođač nije odgovoran za bilo kakvu štetu uzrokovanu nepravilnim radom i nepravilnom uporabom.
- Ne stavljajte nikakve predmete u kućište uređaja.
- Ne koristite uređaj nakon što je oštećen. Ako je potrebno, popravite ga i popravite od strane certificirane tvrtke za popravak.
- Ovaj se uređaj smije koristiti samo u svrhu za koju je inicijalno namijenjen.
- **UPOZORENJE!** Ovaj roštilj će postati vrlo vruć, nemojte ga pomicati tijekom rada.
- Uređaj postavite na vodoravni, stabilni i čisti pod.
- Ne prekrivajte uređaj tijekom uporabe.
- Uvijek pazite na roštilj kada ga koristite.
- Nikada ne dopustite djeci da koriste uređaj bez nadzora odrasle osobe.
- Izbjegavajte preopterećenje.
- Ovaj uređaj nije namijenjen korištenju od strane osoba (uključujući djecu) koje imaju smanjene fizičke, senzorne ili mentalne sposobnosti ili su bez iskustva i znanja, osim ako nisu pod nadzorom ili ako nisu dobile upute vezane uz korištenje uređaja od osobe koja je odgovorna za njihovu sigurnost.
- Ne koristite uređaj ako nije potpuno sastavljen i svi dijelovi su čvrsto pričvršćeni i zategnuti.
- Za osvjetljenje nemojte koristiti benzin, kerozin ili alkohol.
- Ne rukujte uređajem unutar 3 m razmaka od zidova, struktura ili zgrada.
- Ne ostavljajte uređaj bez nadzora. Uvijek držite djecu i kućne ljubimce podalje. Uvijek pazite na uređaj kada ga koristite.
- Svo čišćenje i održavanje treba obaviti kada je uređaj potpuno hladan i s pepelom pravilno zbrinuti.
- Tijekom kuhanja, materijali za gašenje požara moraju biti lako dostupni. U slučaju požara ulja/masti koristite suhi kemijski aparat za gašenje požara ili majku s prljavštinom, piješkom ili sodom za pečenje. Ne pokušavajte ga ugaziti vodom.
- **UPOZORENJE!** Nemojte koristiti alkohol ili benzin za osvjetljenje ili ponovno osvjetljenje! Koristite samo vatrogasce koji su u skladu s EN 1860-3!

Glavni dijelovi proizvođa

(Slika 1 na stranici 3-4)

- A: Tijelo
- B: Gornje rešetke
- C: Noge
- D: Donje rešetke
- E: Protuklizne nogice
- F: Zvezdasti vijci
- G: Glave vijaka

Napomena: Sadržaj ovog priručnika odnosi se na sve navedene stavke, osim ako nije drugačije navedeno. Izgled se može razlikovati od prikazanih ilustracija.

Skupština

- Uklonite zaštitnu foliju.
- Obratite se dobavljaču ako ima oštećenja ili nepotpunosti i ne koristite uređaj.
- Spojite neklizane nožice na noge.
- Spojite sastavljene noge na tijelo pomoću priloženih zvjezda



dastih vijaka.

- Nakon što pričvrstite noge, postavite gornje rešetke i donje rešetke na tijelo roštilja.
- Provjerite je li uređaj čvrsto sastavljen.

NAPOMENA! Alati za sastavljanje nisu uključeni.

Upute za uporabu

- Uređaj koristite na otvorenom uz dobru ventilaciju na udaljenosti od najmanje 3 m od zgrada i strukture.
 - Držite uređaj podalje od zapaljivih materijala.
 - Ne pomičite uređaj tijekom uporabe.
 - Postavite uređaj što je moguće više.
 - Nema potrebe za podmazivanjem uređaja, proizvodi će se pustiti sami, za riblje proizvode koje vam savjetujemo da namastite uređaj.
 - Nakon uporabe, ostavite ugljen da se potpuno ugasi. Odložite pepeo na odgovarajuće mjesto.
- UPOZORENJE!** Površina vanjskog dijela može postati vrlo vruća. Držite djecu dalje od roštilja.
- **NAPOMENA!** roštilj se mora zagrijati, a ugljen/briketi su ostali vrući najmanje 30 minuta prije prvog kuhanja.

CZ

Postupci osvjetljenja

- Izvadite rešetku za roštilj.
 - Stavite ugljen/brikete u odgovarajuću posudu s ugljenom.
- NAPOMENA!** Nikada nemojte koristiti više od maksimalne količine ugljena/briqueta (pogledajte tehničku specifikaciju).
- Uputnici za dimnjak, elektropokretači ili drugi predmeti prikladni za osvjetljenje ugljena mogu se koristiti za paljenje roštilja, umjesto vatrogasaca ili tekućine za rasvjetu roštilja.
- OPREZ!** Uvijek ih koristite u skladu s uputama proizvođača. Nikada nemojte koristiti pokretač dimnjaka u kombinaciji s tekućinom za rasvjetu roštilja.
- Ostavite dovoljno vremena da se ugljen/brikete zagrijaju i pričekajte da se vatrogasci koji su korišteni potpuno izgore.
 - Nakon što su ugljen/brikete pravilno osvijetljeni, proširite ih u ravnomjerni sloj u tijelu roštilja uz pomoć hvataljke za roštilj koje su opremljene dugim ručkama otpornima na toplinu.
- NAPOMENA!** Nosite rukavice otporne na toplinu (nisu isporučene) kada izvodite ovaj dio ako je potrebno.
- OPREZ!** Nemojte kuhati prije nego što ugljen/briquettes ima premaz od pepela.

Čišćenje i održavanje

- **PAŽNJA!** Pustite da se uređaj potpuno ohladi prije čišćenja ili skladištenja.
- Obrisite površine blagim deterdžentom ili sodom bikarbonom pomiješanim s vodom vlažnom krpom.
- Za tvrdokorne mrlje koristite odmašivač na bazi citrusa i najlonsku četku za ribanje.
- Isperite vodom.
- Ostavite da se dobro osuši.

Skladištenje

- Očistite sve površine.
 - Čuvati na hladnom i suhom mjestu radi sprječavanja oksidacije.
- NAPOMENA!** Ako dođe do oksidacije, uklonite oksidaciju pomoću (žičane) četke (nije isporučena). Držite pakiranje ako namjeravate pohraniti svoj uređaj u budućnosti.

Jamstvo

Neispravnosti koje utječu na funkcionalnost uređaja koje se pojave u roku od jedne godine nakon kupnje popravljat će se besplatnim popravkom ili zamjenom, pod uvjetom da je uređaj korišten i održavan u skladu s uputama i da nije na bilo koji način bio zlorabljivan ili pokvaren. To ne utječe na vaša zakonska prava. Ako je uređaj pokriven jamstvom, navedite gdje i kada je kupljen i uključite dokaz o kupnji (npr. račun). U skladu s našim pravilima o kontinuiranom razvoju proizvoda pridržavamo pravo na promjenu opisa proizvoda, pakiranja i dokumentacije bez prethodne obavijesti.

Odbacivanje otpada i okoliš

Kada prestaje s uporabom uređaja, proizvod se ne smije odlagati s drugim kućnim otpadom. Umjesto toga, vaša je odgovornost odlagati na vašu otpadnu opremu predajući je na određeno sabirno mjesto. Nepridržavanje tog pravila može se kazniti u skladu s primjenjivim propisima o odlaganju otpada. Zasebnim sakupljanjem i recikliranjem vaše otpadne opreme u vrijeme odlaganja čuvaju se prirodni resursi i osigurava se njezino recikliranje na način koji štiti ljudsko zdravlje i okoliš. Za više informacija o tome gdje možete uskratiti svoj otpad radi recikliranja, obratite se lokalnoj tvrtki za prikupljanje otpada. Proizvođači i uvoznici ne preuzimaju odgovornost za recikliranje, tretman i ekološko zbrinjavanje, bilo izravno ili putem javnog sustava.

ČEŠTINA

Vážený zákazník,

Děkujeme vám za zakoupení tohoto spotřebiče HENDI. Před první instalací a použitím tohoto spotřebiče si pozorně přečtěte tuto uživatelskou příručku a věnujte zvláštní pozornost níže uvedeným bezpečnostním předpisům.

Bezpečnostní pokyny

- Gril musí být před použitím nainstalován na bezpečném rovném podstavci.
- Nepoužívejte uvnitř!
- Gril nepoužívejte v uzavřeném a/nebo obytném prostoru, např. v domech, stanech, karavanech, obytných vozech, lodích. Nebezpečí smrtelné otravy oxidem uhelnatým.
- Tento spotřebič je určen pouze ke grilování potravin vhodných ke grilování ve venkovním prostředí. Jakékoli jiné použití může vést ke zranění osob nebo poškození spotřebiče.
- Spotřebič používejte podle pokynů v návodu k použití.
- Nepoužívejte spotřebič k ohřevu kapalin nebo látek, které jsou hořlavé, nebezpečné pro zdraví atd.
- Tento spotřebič smí být používán pouze k účelu, ke kterému byl určen a navržen. Výrobce neodpovídá za žádné škody způsobené nesprávným provozem a nesprávným používáním.
- Do skříně spotřebiče nekládejte žádné předměty.
- Nepoužívejte spotřebič po jeho poškození. Nechte si ji zkontrolovat a v případě potřeby opravit certifikovanou společností pro opravy.
- Tento spotřebič smí být používán pouze pro účely, pro které byl původně navržen.
- **VAROVÁNÍ!** Tento gril se velmi zahřeje, během provozu jej nepohybujte.
- Spotřebič umístěte na vodorovnou, stabilní a čistou podlahu.



- Během používání spotřebič nezakrývejte.
- Při používání vždy sledujte gril.
- Nikdy nedovolte dětem používat spotřebič bez dohledu dospělé osoby.
- Zabráňte přetížení.
- Tento spotřebič nesmějí používat osoby (včetně dětí) se sníženými fyzickými, smyslovými nebo duševními schopnostmi nebo osoby bez patřičných zkušeností a znalostí, pokud nejsou pod dohledem nebo vedením osoby odpovědné za jejich bezpečnost.
- Nepoužívejte spotřebič, pokud není zcela sestavený a všechny jeho části jsou bezpečně upevněné a utažené.
- K zapálení nepoužívejte benzin, petrolej ani alkohol.
- Nepoužívejte spotřebič ve vzdálenosti do 3 m od stěn, konstrukcí nebo budov.
- Nenechávejte zapálený spotřebič bez dozoru. Děti a domácí zvířata udržujte vždy mimo dosah. Při používání spotřebiče vždy dávejte pozor.
- Veškeré čištění a údržbu je třeba provádět, když je spotřebič zcela chladný a s popelem řádně zlikvidováním.
- Během vaření by měly být hasicí materiály snadno přístupné. V případě požáru oleje/maziva použijte suchý chemický hasicí přístroj nebo utěrku s nečistotami, pískem nebo jedlou sodou. Nepokoušejte se uhasit vodou.
- **VAROVÁNÍ!** Nepoužívejte benzin ani benzin k osvětlení nebo opětovnému zapálení! Používejte pouze ohnivzdorné svítidla vyhovující normě EN 1860-3!

Hlavní části výrobku

(Obr. 1 na straně 3-4)

- A: Tělo
 B: Horní mřížky
 C: Nohy
 D: Dolní mřížky
 E: Protiskluzové nožičky
 F: Hvězdicové šrouby
 G: Hlavy šroubů

Poznámka: Obsah této příručky se vztahuje na všechny uvedené položky, pokud není uvedeno jinak. Vzhled se může lišit od zobrazených ilustrací.

Sestava

- Odstraňte obal ochranné fólie.
- V případě poškození nebo neúplnosti kontaktujte dodavatele a spotřebič nepoužívejte.
- Připojte protiskluzové nožičky k nohám.
- Připojte sestavené nohy k tělu pomocí dodaných hvězdicových šroubů.
- Po zajištění nohou umístěte horní rošty a dolní rošty na tělo grilu.
- Zkontrolujte, zda je spotřebič bezpečně sestaven.

POZNÁMKA! Nástroje pro sestavení nejsou součástí dodávky.

Návod k obsluze

- Spotřebič používejte venku s dobrou ventilací ve vzdálenosti alespoň 3 m od budov a stavby.
- Spotřebič udržujte mimo dosah hořlavých materiálů.
- Během používání spotřebič nepřemisťujte.
- Spotřebič nainstalujte co nejrovněji.
- Není třeba spotřebič promazávat, produkty se uvolní samy, u rybích produktů vám doporučujeme spotřebič promazávat.
- Po použití nechte uhlí zcela uhasit. Popel zlikvidujte na správném místě.

ném místě.

VAROVÁNÍ! Povrch vnější části se může velmi zahřát. Udržujte děti mimo gril.

- **POZNÁMKA!** Gril se musí ohřát a uhlí/brikety se musí před prvním vařením zahřát na červenou barvu po dobu nejméně 30 minut.

Postupy osvětlení

- Vyměňte grilovací rošt.
- Umístěte dřevěné uhlí / brikety na příslušný podnos s dřevěným uhlím.
- **POZNÁMKA!** Nikdy nepoužívejte více než maximální množství dřevěného uhlí/briket (viz technické specifikace).
- Komínové spouštěče, elektrické spouštěče nebo jiné předměty vhodné pro osvětlení uhlí lze použít k zapálení grilu místo toho, pokud se jedná o ohnivzdorné nebo grilovací osvětlení.
- **UPOZORNĚNÍ!** Vždy je používejte v souladu s pokyny výrobce. Nikdy nepoužívejte komínový startér v kombinaci s kapalinou pro grilování.
- Nechte dostatek času na zahřátí uhlí/briket a počkejte, až se všechny použité ohnivzdorné svítidla zcela zapálí.
- Jakmile jsou dřevěné uhlí/brikety správně zapálené, rozložte je na rovnou vrstvu v grilovacím těle pomocí grilovací kleště, které jsou vybaveny dlouhými a tepelně odolnými rukovětmi.
- **POZNÁMKA!** Pokud je to nutné, používejte při provádění této části žáruvzdorné rukavice (nejsou součástí dodávky).
- **OPATRNOST!** Nevařte dříve, než bude uhlí/brikety pokryty popelem.

CC

Čištění a údržba

- **POZORNOST!** Před čištěním nebo uskladněním nechte spotřebič zcela vychladnout.
- Povrchy otřete jemným čisticím prostředkem nebo jedlou sodou smíchanou s vodou navlhčeným hadříkem.
- Na odolné skvrny použijte odmašťovač na bázi citrusů a nylonové čisticí kartáček.
- Opláchněte vodou.
- Nechte jej dobře uschnout.

Skladování

- Vyčistěte všechny povrchy.
- Uchovávejte na chladném a suchém místě, aby nedošlo k oxidaci.

POZNÁMKA! Pokud dojde k oxidaci, odstraňte oxidaci pomocí (drátu) kartáče (není součástí dodávky). Pokud chcete spotřebič uložit v budoucnu, uschovejte jeho obal.

Záruka

Jakákoliv závada ovlivňující funkci spotřebiče, která se objeví do jednoho roku od zakoupení, bude opravena bezplatnou opravou nebo výměnou za předpokladu, že byl spotřebič používán a udržován v souladu s pokyny a že nebyl žádným způsobem zneužit ani zneužit. Vaše zákonná práva nejsou dotčena. Pokud je spotřebič reklamován v rámci záruky, uveďte, kde a kdy byl zakoupen, a přiložte doklad o zakoupení (např. doklad o zakoupení). V souladu s našimi zásadami neustálého vývoje produktů si vyhrazujeme právo bez předchozího upozornění změnit specifikace produktu, balení a dokumentace.



Likvidace a prostředí

Při výřazování spotřebiče z provozu se tento spotřebič nesmí likvidovat s jiným domácním odpadem. Namísto toho je vaší odpovědností zlikvidovat odpadní zařízení předáním na určené sběrné místo. Nedodržení tohoto pravidla může být penalizováno v souladu s platnými předpisy o likvidaci odpadu. Samostatný sběr a recyklace vašich odpadních zařízení při likvidaci pomůže zachovat přírodní zdroje a zajistí, že budou recyklovány způsobem, který chrání lidské zdraví a životní prostředí. Další informace o tom, kde můžete odpad odevzdat k recyklaci, získáte od místní společnosti pro sběr odpadu. Výrobci a dovozcí nenesou odpovědnost za recyklaci, zpracování a ekologickou likvidaci, a to ani přímo, ani prostřednictvím veřejného systému.

MAGYAR

Tisztelt Ügyfelünk!

Köszönjük, hogy megvásárolta ezt a HENDI készüléket. A készülék első üzembe helyezése és használata előtt figyelmesen olvassa el ezt a felhasználói kézikönyvet, különös figyelmet fordítva az alább ismertetett biztonsági előírásokra.

Biztonsági utasítások

- Használat előtt a grillezőt biztonságos, vízszintes alapra kell felszerelni.
- Ne használja beltérben!
- Ne használja a grillezőt zárt és/vagy lakóterekben, pl. házakban, sátrakban, lakókocsokban, lakóautókban, hajókon. Szén-monoxid-mérgezés okozta halálos baleset veszélye.
- A készülék kizárólag kültéri használatra alkalmas életmízeserek grillezésére szolgál. Minden egyéb használat személyi sérüléshez vagy a készülék károsodásához vezethet.
- A készüléket a kézikönyvben leírtak szerint használja.
- Ne használja a készüléket gyúlékony, egészesre veszélyes stb. folyadékok vagy anyagok melegítésére.
- A készülék kizárólag arra a célra használható, amelyre tervezték. A gyártó nem vállal felelősséget a helytelen használatból és használatból eredő károkért.
- Ne helyezzen semmilyen tárgyat a készülék burkolatába.
- Ne használja a készüléket, ha megsérült. Ellenőriztesse és szükség esetén javíttassa egy tanúsított javító céggel.
- A készülék csak arra a célra használható, amelyre eredetileg tervezték.
- **FIGYELMEZTETÉS!** Ez a grillező nagyon felforrósodik, működés közben ne mozgassa.
- Helyezze a készüléket vízszintes, stabil és tiszta padlóra.
- Használat közben ne takarja le a készüléket.
- Használat közben mindig figyeljen a grillezőre.
- Soha ne hagyja, hogy gyermekek felnőtt felügyelete nélkül használják a készüléket.
- Kerülje a túlterhelést.
- A készülék kialakítása nem olyan, hogy azt csökkent fizikai, érzékszervi vagy mentális képességű, illetve megfelelő tapasztalatok és ismeretek híján lévő személyek (beleértve a gyermekeket is) használhassák, kivéve, ha a biztonságukért felelős személy felügyeletet gyakorol rájuk, vagy útmutatást ad számukra a készülék használatára vonatkozóan.
- Csak akkor használja a készüléket, ha teljesen össze van szerelve, és az összes alkatrész megfelelően van rögzítve és meg van húzva.

- Ne használjon benzint, kerozint vagy alkoholt a világításhoz.
- Ne üzemeltesse a készüléket falak, szerkezetek vagy épületek 3 méteres távolságán belül.
- Ne hagyja a meggyújtott készüléket felügyelet nélkül. A gyermekeket és háziállatokat mindig tartsa távol. Használat közben mindig tartsa szemmel a készüléket.
- Minden tisztítási és karbantartást akkor kell elvégezni, amikor a készülék teljesen lehűlt, és a hamvakat megfelelően ártalmatlanítják.
- Főzés közben a túlzott anyagoknak könnyen hozzáférhetőnek kell lenniük. Olaj-/zsírtűz esetén száraz vegyi túlzott készüléket használjon, vagy porral, homokkal vagy szódabikarbónával fojtsa meg. Ne kísérelje meg az oltást vízzel.
- **FIGYELMEZTETÉS!** Ne használjon alkoholt vagy benzint világításhoz vagy újragyújtáshoz! Csak az EN 1860-3 szabványnak megfelelő tűzgyújtást használjon!

A termék fő részei

(1. ábra a 3-4. oldalon)

- A: Test
- B: Felső rácsok
- C: Lábak
- D: Alsó rácsok
- E: Csúszásmentes lábak
- F: Csillag csavarok
- G: Csavarfejek

Megjegyzés: A jelen kézikönyv tartalma minden felsorolt elemre vonatkozik, kivéve, ha másként nem határozzák meg. A megjelenés eltérhet az ábrán láthatótól.

Összeszerelés

- Távolítsa el a védőfólia csomagolását.
- Ha bármilyen sérülést vagy hiányosságot tapasztal, és nem használja a készüléket, forduljon a forgalmazóhoz.
- Csatlakoztassa a csúszásmentes lábakat a lábakhoz.
- Csatlakoztassa az összeszerelt lábakat a testhez a mellékelt csillagcsavarokkal.
- A lábak rögzítése után helyezze a felső és alsó rácsokat a grillezőre.
- Ellenőrizze, hogy a készülék biztonságosan van-e összeszerelve.

MEGJEGYZÉS! Az összeszerelt szerszámokat nem tartalmazza.

Üzemeltetési utasítások

- A készüléket szabadban, jól szellőző helyen használja, az épületektől és a szerkezettől legalább 3 m távolságra.
- Tartsa távol a készüléket gyúlékony anyagoktól.
- Használat közben ne mozgassa a készüléket.
- A lehető legszívesebben szerelje be a készüléket.
- Nem kell zsírozni a készüléket, a termékek maguktól el fognak tűnni, halas termékek esetén javasoljuk, hogy zsírozza meg a készüléket.
- Használat után hagyja, hogy a szén teljesen kialudjon. A hamvakat a megfelelő helyen ártalmatlanítsa.
- **FIGYELMEZTETÉS!** A külső rész felülete nagyon felforrósodhat. Tartsa távol a gyermekeket a grilltől.
- **MEGJEGYZÉS!** A grillezőt fel kell melegíteni, és a szén/brikett pirosan forró marad legalább 30 percig az első sütés előtt.



Világítási eljárások

- Távolítsa el a grillrácst.
 - Helyezze a szén/briketteket a megfelelő széntláncára.
MEGJEGYZÉS! Soha ne használjon maximális mennyiségű szén/brikettet (lásd a műszaki leírást).
 - Tűzoltók vagy grillező-világítási folyadékok helyett a grillező meggyújtásához kéményes indítók, elektromos indítók vagy egyéb, szénmegvilágításra alkalmas eszközök használhatók.
VIGYÁZAT! Mindig a gyártó utasításai szerint használja ezeket. Soha ne használjon kéményindítót grillező világítási folyadékkal együtt.
 - Hagyjon elegendő időt arra, hogy a szén/brikett átmelegedjen, és várja meg, amíg a használt tűzjelzők teljesen felégnék.
 - Miután a szén/briketták megfelelően égtek, osszassa el azokat egyenletes rétegben a barbecue testében barbecue csipesz segítségével, amely hosszú és hőálló fogantyúkkal rendelkezik.
- MEGJEGYZÉS!** Ha szükséges, viseljen hőálló kesztyűt (nem tartozék), amikor ezt a részt elvégzi.
- ÓVATOSSÁG!** Ne főzzön, amíg a szén/briketta hamubevonattal nem rendelkezik.

Tisztítás és karbantartás

- **FIGYELEM!** Tisztítás vagy tárolás előtt hagyja teljesen lehűlni a készüléket.
- Törölje le a felületeket enyhe tisztítószerrel vagy szódobikarabónával, vízzel keverve, nedves ruhával.
- Makacs foltok esetén használjon citrus alapú zsírolót és nejlon súrolókefét.
- Öblítse le a vizzel.
- Hagyja jól megszáradni.

Tárolás

- Tisztítsa meg az összes felületet.
 - Az oxidáció megelőzése érdekében hűvös, száraz helyen tárolja.
- MEGJEGYZÉS!** Ha oxidáció lép fel, távolítsa el az oxidációt [drót] kefével (nem tartozék). Őrizze meg a csomagolást, ha a jövőben tárolni kívánja a készüléket.

Jótállás

A készülék működését befolyásoló minden olyan hiba, amely a vásárlást követő egy éven belül válik nyilvánvalóvá, javításra vagy cseréire szorul, feltéve, hogy a készüléket az utasításoknak megfelelően használták és karbantartották, és semmilyen módon nem használták fel helytelenül vagy használták fel helytelenül. Az Ön törvényben biztosított jogait ez nem érinti. Ha a készülékre garanciális igény vonatkozik, adja meg, hogy hol és mikor vásárolta meg, és mellékelje a vásárlást igazoló bizonylatot (pl. nyugtát).

A folyamatos termékfejlesztésre vonatkozó irányelvünkkel összhangban fenntartjuk a jogot a termék, a csomagolás és a dokumentáció előzetes értesítés nélküli módosítására.

Elvetés és környezet

A készülék üzemén kívül helyezése során a terméket nem szabad más háztartási hulladékkal együtt ártalmatlanítani. Ehelyett az Ön felelőssége, hogy a hulladékgyűjtő berendezéseket a kijelölt gyűjtőhelyre szállítsa. Ennek a szabálynak a figyelmen kívül hagyása a hulladék ártalmatlanítására vonatkozó hatályos előírásokkal összhangban büntetést vonhat maga után. A

hulladéktároló berendezések ártalmatlanításkori elkülönített gyűjtése és újrahasznosítása segít a természeti erőforrások megőrzésében, és biztosítja, hogy az emberi egészséget és a környezetet védő módon kerül újrahasznosításra.

Ha többsz szeretne megtudni arról, hogy hová lehet a hulladékot újrahasznosítani, forduljon a helyi hulladékgyűjtő vállalathoz. A gyártók és az importőrök nem vállalnak felelősséget az újrahasznosításért, a kezelésért és az ökológiai hulladékkezelésért sem közvetlenül, sem pedig nyilvános rendszeren keresztül.

УКРАЇНСЬКИЙ

Шановний клієnte!

Дякуємо, що придбали цей прилад HENDI. Уважно прочитайте цей посібник користувача, звертаючи особливу увагу на правила техніки безпеки, описані нижче, перед першим встановленням і використанням цього приладу.

Інструкції з техніки безпеки

- Барбекю перед використанням необхідно встановити на захищену рівну основу.
- Не використовуйте в приміщенні!
- Не використовуйте барбекю в обмеженому та/або зручному для проживання місці, наприклад, у будинках, наметах, караванах, моторних будинках, човнах. Небезпека смерті від окису вуглецю.
- Цей прилад призначений лише для приготування на грилі продуктів, які підходять для приготування на грилі під час використання на відкритому повітрі. Будь-яке інше використання може призвести до травм або пошкодження приладу.
- Використовуйте прилад, як описано в посібнику.
- Не використовуйте прилад для нагрівання рідини або речовин, які є легкозаймистими, небезпечними для здоров'я тощо.
- Цей прилад можна використовувати лише з тією метою, для якої він був призначений і призначений. Виробник не несе відповідальності за будь-які збитки, спричинені неправильним використанням та неправильним використанням.
- Не вставляйте предмети в корпус приладу.
- Не використовуйте прилад після його пошкодження. Перевіряйте та ремонтуйте, якщо необхідно, сертифікованою ремонтною компанією.
- Цей прилад можна використовувати лише з тією метою, для якої його було початково розроблено.
- **ПОПЕРЕДЖЕННЯ!** Цей барбекю сильно нагрівається, не переміщуйте його під час роботи.
- Поставте прилад на горизонтальну, стійку та чисту підлогу.
- Не накривайте прилад під час використання.
- Завжди слідкуйте за барбекю під час використання.
- Ніколи не дозволяйте дітям користуватися приладом без нагляду дорослих.
- Уникайте перевантаження.
- Цей прилад не призначений для використання особами (включно з дітьми) з обмеженими фізичними, сенсорними або розумовими здібностями або недостатнім досвідом і знаннями, якщо вони не перебувають під наглядом особи, відповідальної за їхню безпеку, або не отримали інструкцій щодо користування приладом.



- Не використовуйте прилад, якщо він повністю зібраний, а всі деталі надійно закріплені та затягнуті.
- Не використовуйте для освітлення бензин, керосин або спирт.
- Не використовуйте прилад на відстані 3 м від стін, конструкцій або будівель.
- Не залишайте освітлений прилад без нагляду. Завжди тримайте дітей і домашніх тварин подалі. Завжди слідкуйте за приладом під час його використання.
- Усі процедури очищення та обслуговування слід виконувати, коли прилад повністю охолоне та з належним чином утилізованим попелом.
- Під час готування матеріали для пожегогасіння повинні бути легко доступними. У разі вогню з масла/жиру використовуйте сухий хімічний вогнегасник або плавкий газований засіб із брудом, піском або харчовою содою. Не намагайтеся гасити водою.
- **ПОПЕРЕДЖЕННЯ!** Не використовуйте дух або бензин для освітлення або повторного освітлення! Використовуйте лише вогнепальні ліхтарики, що відповідають вимогам стандарту EN 1860-3!

Основні частини продукту

(Рис. 1 на стор. 3-4)

A: Тіло

B: Верхня сітка

C: Ноги

D: Нижні сітки

E: Ніжки, що не ковзають

F: Зіркові болти

G: Голівки гвинтів

Зауваження: Вміст цього посібника застосовується до всіх перелічених елементів, якщо не зазначено інше. Зовнішній вигляд може відрізнятися від зображених зображень.

Збирання

- Зніміть упаковку захисної плівки.
- Зверніться до постачальника у разі будь-яких пошкоджень або неповноти та не користуйтеся приладом.
- Під'єднайте ніжки, що не ковзають, до ніжок.
- Під'єднайте зібрані ніжки до корпусу за допомогою наданих зоряних болтів.
- Після фіксації ніжок помістіть верхні решітки та нижні решітки на корпус барбекю.
- Переконайтеся, що прилад надійно встановлено.

ПРИМІТКА! Інструменти для зібраних матеріалів не входять до комплекту поставки.

Інструкції з експлуатації

- Використовуйте прилад на відкритому повітрі з належною вентиляцією на відстані не менше 3 м від будівель і конструкцій.
- Тримайте прилад подалі від легкозаймистих матеріалів.
- Не переміщуйте прилад під час використання.
- Встановіть прилад на максимально рівний рівень.
- Не потрібно змащувати прилад, продукти відпущають себе, для рибних продуктів ми рекомендуємо змастити прилад.
- Після використання дайте деревному вугіллю повністю погасити себе. Утилізуйте попіл у правильному місці.
- **ПОПЕРЕДЖЕННЯ!** Поверхня зовнішньої частини може сильно нагріватися. Не допускайте дітей до барбекю.

- **ПРИМІТКА!** Барбекю слід нагріти, а деревне вугілля/брикети зберігати червоним протягом щонайменше 30 хвилин до першого приготування.

Процедури освітлення

- Зніміть стійку для гриля.
- Помістіть деревне вугілля/брикети у відповідний лоток для деревного вугілля.
- **ПРИМІТКА!** Ніколи не використовуйте більше максимальної кількості деревного вугілля/брикети (див. технічну специфікацію).
- Нимні пускачі, електричні пускачі або інші елементи, придатні для освітлення деревного вугілля, можуть використовуватися для запалювання барбекю, якщо замість цього вогнетривкі лампочки або барбекю.
- **УВАГА!** Завжди використовуйте їх відповідно до інструкцій виробника. Ніколи не використовуйте пусковий трубопровід у поєднанні з освітлювальною рідиною для барбекю.
- Надайте достатньо часу, щоб деревне вугілля/брикети прогрілися та дочекайтеся повного спалювання вогнепальних ламп.
- Коли деревне вугілля/брикети належним чином освітлені, розподіліть їх на рівномірний шар в корпусі барбекю за допомогою щипців барбекю, оснащених довгими та жаростійкими ручками.

ПРИМІТКА! Під час виконання цієї частини одягайте термостійкі рукавички (не постачаються в комплекті).

ЗАСТЕРЕЖЕННЯ! Не готуйте до того, як деревне вугілля/брикети покриють попіл.

Очищення та технічне обслуговування

- **УВАГА!** Дайте приладу повністю охолонути перед очищенням або зберіганням.
- Протріть поверхні м'яким миючим засобом або харчовою содою, змішаною з водою, вологою тканиною.
- Для видалення стійких плям використовуйте знежирувальний засіб на основі цитрусових і нейлонову щітку для чищення.
- Промийте водою.
- Дайте йому добре висохнути.

Зберігання

- Очистіть усі поверхні.
- Зберігати в прохолодному сухому місці, щоб запобігти окисненню.

ПРИМІТКА! Якщо відбувається окислення, видаліть окислення за допомогою (проводової) щітки (не входить у комплект). Зберігайте упаковку, якщо ви плануєте зберігати свій прилад у майбутньому.

Гарантія

Будь-які дефекти, що впливають на функціональність приладу, які стають очевидними протягом одного року після покупки, будуть відремонтовані за допомогою безкоштовного ремонту або заміни за умови, що прилад використовувався та підтримувався відповідно до інструкцій, а також не був зловживаний або не був використаний неналежним чином. Це не впливає на Ваші законні права. Якщо прилад вимагався за гарантією, вкажіть, де і коли він був придбаний, і додайте підтвердження покупки (наприклад, квитанцію). Відповідно до нашої політики постійної розробки продукції



mi залишаємо за собою право змінювати технічні характеристики виробу, упаковки та документації без попереднього повідомлення.

Утилізація та довкілля

При виведенні приладу з експлуатації його не можна утилізувати разом з іншими побутовими відходами. Замість цього ви несете відповідальність за утилізацію свого обладнання для відходів, передаючи його призначеному пункту збору. Недотримання цього правила може бути покаране відповідно до чинних правил утилізації відходів. Окріме збирання та переробка вашого обладнання для відходів під час утилізації допоможе зберегти природні ресурси та забезпечити їх переробку у спосіб, який захищає здоров'я людини та довкілля. Для отримання додаткової інформації про те, де можна перекинути відходи для переробки, зверніться до місцевої компанії з збору відходів. Виробники та імпортери не несуть відповідальності за переробку, лікування та екологічну утилізацію, як безпосередньо, так і через загальнодоступну систему.

EESTI KEEL

Lugupeetud klient!

Täname, et otsite selle HENDI seadme. Lugege käesolev kasutusjuhend tähelepanelikult läbi, pöörates erilist tähelepanu allpool toodud ohutusnõuetele, enne kui seadme esmakordselt paigaldate ja kasutate.

Ohutusjuhised

- Grill tuleb enne kasutamist paigaldada turvalisse tasemealusesse.
- Ärge kasutage siseruumes!
- Ärge kasutage grilli piiratud ja/või elamiskõlblikus ruumis, nt majades, telkides, karavanides, mootorkodudes, paatides. Süsinikmonooksüidi mürgistuse oht.
- See seade on mõeldud ainult välitingimustes grillimiseks sobivate toiduainete grillimiseks. Muu kasutamine võib põhjustada kehavigastusi või seadme kahjustusi.
- Kasutage seadet juhendis kirjeldatud viisil.
- Ärge kasutage seadet tuleohtlike, tervisele ohtlike vedelike või ainete jms kuumutamiseks.
- Seda seadet võib kasutada ainult sellel eesmärgil, milleks see on ette nähtud ja kavandatud. Tootja ei vastuta kahjustuste eest, mis on põhjustatud ebaõigest kasutamisest ja ebaõigest kasutamisest.
- Ärge sisestage seadme korpusesse mingeid esemeid.
- Ärge kasutage seadet pärast selle kahjustamist. Vajaduse korral kontrollige ja parandage seda sertifitseeritud remondifirma poolt.
- Seda seadet võib kasutada ainult algselt ette nähtud otstarbel.
- **HOIATUS!** See grill muutub väga kuumaks, ärge liigutage seda töö ajal.
- Asetage seade horisontaalsele, stabiilsele ja puhtale pörandale.
- Ärge katke seadet kasutamise ajal kinni.
- Kasutamise ajal hoidke alati silma peal grillil.
- Ärge kunagi laske lastel ilma täiskasvanu järelevalveta seadet kasutada.
- Vältige ülekoormust.

- See seade ei ole mõeldud kasutamiseks vähenenud füüsiliste, sensoorsete või vaimsete võimete või kogemuste ja teadmisteta isikutele (sh lastele), välja arvatud juhul, kui nende ohutuse eest vastutav isik on andnud seadme kasutamise kohta järelevalvet või juhiseid.
- Ärge kasutage seadet enne, kui see on täielikult kokku pandud ning kõik osad on kindlalt kinnitatud ja pingutatud.
- Ärge kasutage valgustamiseks bensiini, petroole ega alkoholi.
- Ärge kasutage seadet seinte, konstruktsioonide või hoonete 3 m kaugusel.
- Ärge jätke valgustatud seadet järelevalveta. Hoidke lapsed ja lemmikloomad alati eemal. Kasutamise ajal jälgige alati seadet.
- Kogu puhastamine ja hooldus tuleb läbi viia siis, kui seade on täielikult jahtunud ja tuhk on nõuetekohaselt ära visatud.
- Küpsetamise ajal peavad tulekustutusmaterjalid olema kergesti kättesaadavad. Õli-/määrdele korral kasutage kuiva keemilist tulekustutit või mustuse, liiva või söögisoodaga lämbumist. Ärge püüdke veega kustutada.
- **HOIATUS!** Ärge kasutage valgustamiseks ega uuesti valgustamiseks piiritust ega bensiini! Kasutage ainult standardile EN 1860-3 vastavaid tuletoorjuuid!

Toote peamised osad

(Joonis 1 lk 3-4)

- A: Keha
- B: Ülemised ruudud
- C: Jalad
- D: Madalamad võrgud
- E: Libisemiskindlad jalad
- F: Tähe poldid
- G: Bolt pead

Märkus: Selle juhendi sisu kehtib kõigile loetletud toodetele, kui pole öeldud teisiti. Välimus võib joonisel näidatud illustatsioonidest erineda.

Kokkupanek

- Eemaldage kaitsekile pakend.
 - Pöörduge tarnija poole, kui esineb kahjustusi või ebatäielikust, ja ärge kasutage seadet.
 - Ühendage mittelibisevad jalad jalgadega.
 - Ühendage kokkupandud jalad kehaga, kasutades kaasasolevaid tähtpolte.
 - Pärast jalade kinnitamist asetage ülemised võred ja alumised võred grilli kehale.
 - Kontrollige, kas seade on kindlalt kokku pandud.
- MÄRKUS!** Kokkupandud tööriistad ei kuulu komplekti.

Kasutusjuhend

- Kasutage seadet välitingimustes, kus on hea ventilatsioon hoonetest ja struktuurist vähemalt 3 m kaugusel.
- Hoidke seade tuleohtlikest materjalidest eemal.
- Ärge liigutage seadet kasutamise ajal.
- Paigaldage seade nii kaugele kui võimalik.
- Seadet ei ole vaja määrada, tooted lasevad ise lahti, kalatoodete puhul soovitate teil seadet määrada.
- Pärast kasutamist laske söel end täielikult kustutada. Visake tuhk õigesse kohta.
- **HOIATUS!** Väliste osa pind võib muutuda väga kuumaks. Hoidke lapsed barbekist eemal.
- **MÄRKUS!** Grill tuleb kuumutada ja süsi/prügid hoida puna-



sena vähemalt 30 minutit enne esimest toiduvalmistamist.

Valgustusprotseduurid

- Eemaldage grillrest.
- Asetage süsi/briketid sobivasse sөөalusesse.
- **MÄRKUS!** Ärge kunagi kasutage rohkem kui maksimaalne kogus sөө-/brikette (vt tehnilist kirjeldust).
- Kүүsalaugu startereid, elektristardiid või muid sөө valgustamiseks sobivaid esemeid võib kasutada grilli valgustamiseks, kui tuletoorjavad või grilli valgustusvedelik.
- **ETTEVAATUST!** Kasutage neid alati tootja juhiste kohaselt. Ärge kunagi kasutage korstnast starterit koos grilli valgustusvedelikuga.
- Jätke piisavalt aega, et süsi/briketid läbi soojeneksid ja ootaksid, kuni kõik kasutatud tuletoorjavad on täielikult põlenud.
- Kui süsi/briketid on korralikult valgustatud, levitage need grilli kehas ühtlasesse kihti, kasutades grillitoone, mis on varustatud pikkade ja kuumakindlate käepidemetega.
- **MÄRKUS!** Vajaduse korral kandke selle osa kasutamisel kuumuskindlaid kindaid (ei kuulu komplekti).
- **ETTEVAATUST!** Ärge küpsetage enne, kui sөө-/brükettidel on tihakate.

Puhastamine ja hooldus

- **TÄHELEPANU!** Laske seadmel enne puhastamist või houstamist täielikult maha jahtuda.
- Pühkige pindu õrnatoimelise pesuvahendi või küpsetussoodaga, mis on segatud veega arandamise lapiga.
- Tugevate plekkide korral kasutage tsitruselõhust rasvaelmaldit ja nailonpuhastusharja.
- Loputage veega puhtaks.
- Laske sel korralikult kuivada.

Houstamine

- Puhastage kõik pinnad.
- Hoida jahedas kuivas kohas, et vältida oksüdeerumist.
- **MÄRKUS!** Kui tekib oksüdeerumine, eemaldage oksüdeerumine (traadi) harjaga (ei kuulu komplekti). Hoidke pakend alles, kui kavatsete seadet tulevikus hoida.

Garantii

Kõik defektid, mis mõjutavad seadme funktsionaalsust ja mis ilmnevad ühe aasta jooksul pärast ostu sooritamist, parandatakse tasuta remondi või asendamisega, kui seadet on kasutatud ja hooldatud vastavalt juhistele ning seda ei ole mingil viisil kuritarvitatud või väärkasutatud. See ei mõjuta teie seadusest tulenevaid õigusi. Kui seadet nõutakse garantii alusel, siis märkige, kus see osteti, ja lisage ostutoend (nt kvitтинг).

Kooskõlas meie toote pideva arendamise poliitikaga jätkame endale õiguse muuta toote, pakendi ja dokumentatsiooni tehnilisi andmeid ette teatamata.

Kõrvaldamine ja keskkond

Seadme väljalülitamisel ei tohi seda kõrvaldada koos muude olmejäätmetega. Selle asemel on teie kohustus visata jäätmed kogumispunkti. Selle reegli mittejärgimine võib olla kooskõlas jäätmete kõrvaldamist käsitlevate kohalduvate eeskirjadega analiseeritud. Teie seadmete jäätmete eraldi kogumine ja ringlussevõtt kõrvaldamise ajal aitab säilitada loodusressursse ja tagab selle ringlussevõtu viisil, mis kaitseb inimeste tervist ja keskkonda.

Lisateabe saamiseks lehte kohta, kuhu võite oma jäätmed ringlussevõtuks viia, võtke ühendust kohaliku jäätmekogumisettevõttega. Tootjad ja importijad ei võta vastutust ringlussevõtu, töötlemise ja ökoloogilise hävitamise eest, kas otse või avaliku süsteemi kaudu.

LATVISKI

Cienijamais klient,

Pateicamies, ka iegādājāties šo HENDI ierīci. Pirms ierīces pirmās uzstādīšanas un lietošanas reizes uzmanīgi izlasiet šo lietotāja rokasgrāmatu, īpašu uzmanību pievēršot drošības noteikumiem, kas izklāstīti tālāk.

Drošības norādījumi

- Pirms lietošanas grīlkrāsns ir jāuzstāda uz droša līmeņa pamatnes.
- Nelietojiet telpās!
- Nelietojiet grīlu slēgtā un/vai apdzīvojamā telpā, piemēram, mājās, teltīs, treileros, motormājās, laivās. Oglekļa monoksīda saindēšanās ar nāvi risks.
- Šī ierīce ir paredzēta tikai produktu grīlēšanai, kas piemērota grīlēšanai ārpus telpām. Izmantojot ierīci citos veidos, var gūt miesas bojājumus vai sabojāt ierīci.
- Izmantojiet ierīci, kā aprakstīts rokasgrāmatā.
- Nelietojiet ierīci, lai uzsildītu šķidrumu vai viegli uzliesmojošas vielas, kas ir bīstamas veselībai utt.
- Šo ierīci drīkst izmantot tikai tam nolūkam, kuram tā ir paredzēta un konstruēta. Ražotājs nebild par bojājumiem, kas radušies nepareizas ierīces lietošanas vai nepareizas lietošanas rezultātā.
- Neievietojiet ierīces apvakā nekādus priekšmetus.
- Nelietojiet ierīci, ja tā ir bojāta. Ja nepieciešams, pārbaudiet ar remonttējiet sertificētā remonta uzņēmumā.
- Šo ierīci drīkst izmantot tikai sākotnēji paredzētajam mērķim.
- **BRĪDINĀJUMS!** Šīs bārbekjū kļūs ļoti karsts, nepārvietojiet to darbības laikā.
- Novietojiet ierīci uz horizontālas, stabilas un tīras grīdas.
- Neapsedziet ierīci lietošanas laikā.
- Lietošanas laikā vienmēr vērojiet bārbekjū.
- Nekad neļaujiet bērniem lietot ierīci bez pieaugušo uzraudzības.
- Izvairieties no pārslodzes.
- Šo ierīci nedrīkst izmantot cilvēki (ieskaitot bārbekjus) ar ierobežotām fiziskām, sensorām vai garīgām spējām, vai pieredzes un zināšanu trūkumu, ja vien tie netiek atbilstoši uzraudzīti vai arī zināša persona viņiem nesniedz attiecīgus norādījumus.
- Neizmantojiet ierīci, ja tā nav pilnībā samontēta un visas daļas nav droši nostiprinātas un pievilktas.
- Apgaisojumam neizmantojiet benzīnu, petroleju vai spirtu;
- Nedarbiniet ierīci 3 m attālumā no sienām, konstrukcijām vai ēkām.
- Neatstājiet apgaismotu ierīci bez uzraudzības. Vienmēr glabājiet bārbekjus un mājdzīvniekus projām no ierīces. Lietošanas laikā vienmēr vērojiet ierīci.
- Visa tīrīšana un apkope jāveic, kad ierīce ir pilnīgi atdzisusi un ar atbilstoši pelnēm.
- Gatavošanas laikā jābūt viegli pieejamiem ugunsdzēsības materiāliem. Elļas/ellās degšanas gadījumā izmantojiet



sausu ķīmikāliju ugunsdzēsības aparātu vai smaržvielu ar netīrumiem, smiltīm vai dzeramo sodu. Nemēģiniet dzēst ar ūdeni.

- **BRĪDINĀJUMS!** Apgaismojumam vai atkārtotai aizdegšanai neizmantojiet spirtu vai benzīnu! Lietojiet tikai ugunsdzēsāmos aparātus, kas atbilst EN 1860-3!

Izstrādājuma galvenās daļas

(1. att. 3.-4. lappusē)

A: Korpus

B: Augšējie režģi

C: Posmi

D: Apakšējie režģi

E: Neslidošas kājiņas

F: Zvaigžņu skrūves

G: Skrūves galviņas

Piezīme: Šīs rokasgrāmatas saturs attiecas uz visiem uzskaitītajiem vienumiem, ja nav norādīts citādi. Izskats var atšķirties no attēlā redzamā.

Montāža

- Noņemiet aizsargplēves iepakojumu.
- Ja ierīce ir bojāta vai tās darbības traucējumi, sazinieties ar tās piegādātāju un nelietojiet to.
- Pievienojiet neslidošās kājiņas kājām.
- Pievienojiet samontētās kājas ķermenim, izmantojot pievienotās zvaigznes bultskrūves.
- Pēc kāju nostiprināšanas novietojiet augšējos un apakšējos režģus uz bārbekļu korpusa.
- Pārbaudiet, vai ierīce ir droši nostiprināta.

PIEZĪME! Instrumenti samontēšanai nav iekļauti komplektācijā.

Lietošanas instrukcijas

- Izmantojiet ierīci ārpus telpām, nodrošinot labu ventilāciju vismaz 3 m attālumā no ēkām un konstrukcijas.
- Turiet ierīci drošā attālumā no uzliesmojošiem materiāliem.
- Nepārvietojiet ierīci lietošanas laikā.
- Uzstādiet ierīci, cik vien labi iespējams.
- Nav nepieciešams izeziest ierīci, produkti dos iespēju paši sevi izeziest - zivju produktiem mēs iesakām izeziest ierīci.
- Pēc lietošanas ļaujiet oglei pilnībā nodzīst. Atbrīvojieties no pelniem atbilstošā vietā.

BRĪDINĀJUMU! Ārējās daļas virsma var stipri sakarst. Neļaujiet bērniem atrasties bārbekļu tuvumā.

- **PIEZĪME!** Bārbekļu jāsakarsē un kokogle/broketes vismaz 30 minūtes pirms pirmās gatavošanas reizes ir jāuzkarsē.

Apgaismojuma procedūras

- Izņemiet grila restes.
 - Ievietojiet kokogles/briketes atbilstošā oglei paplātē.
- PIEZĪME!** Nekādā gadījumā neizmantojiet vairāk par norādīto maksimālo daudzumu kokogles/briketes (skatiet tehnisko specifikāciju).
- Sijāšanas kausa palaidējus, elektriskos starterus vai citus izstrādājumus, kas piemēroti oglei apgaismošanai, var izmantot, lai aizdegtu bārbekļu, nevis ugunotāju vai bārbekļu apgaismojumā šķidrumu.

UZMANĪBU! Vienmēr izmantojiet šos materiālus saskaņā ar ražotāja sniegtajiem norādījumiem. Nekad neizmantojiet dūmvada tipa starteri kombinācijā ar bārbekļu apgaismojuma

šķidrumu.

- Atvēliet pietiekami daudz laika, lai ogle/brikettes uzsiltu, un nogaidiet, līdz visi izmantotie degļi ir pilnībā sadeguši.
 - Kad ogle/briketes ir pareizi izgaismotas, izklājiet tās līdzenā bārbekļu korpusa slānī ar bārbekļu mīklu palīdzību, kas aprīkota ar gariem un karstumizturīgiem rokturiem.
- PIEZĪME!** Ja nepieciešams, veicot šīs daļas darbu, valkājiet karstumizturīgus cimdus (nav iekļauti komplektācijā).
- UZMANĪBU!** Negatavojiet, pirms oglei/bercītu pārklājums ir pelni.

Tīrīšana un apkope

- **UZMANĪBU!** Pirms tīrīšanas vai glabāšanas ļaujiet ierīcei pilnībā atdzīst.
- Noslaukiet virsmas ar maigu mazgāšanas līdzekli vai dzeraimo sodu, kas sajaukts ar ūdeni un mitru drānu.
- Grūti notīrāmiem traipiem izmantojiet attaukotāju uz citrusu bāzes un neilona beršanas suku.
- Izskalojiet tīru ar ūdeni.
- Ļaujiet tam labi izžūt.

Uzglabāšana

- Notīriet visas virsmas.
 - Glabājiet vēsā, sausā vietā, lai novērstu oksidāciju.
- PIEZĪME!** Ja notiek oksidācija, noņemiet oksidāciju, izmantojot (stieples) birsti (nav iekļauta komplektācijā). Glabājiet iesaiņojuma materiālus, ja plānojat turpmāk uzglabāt savu ierīci.

Garantija

Defektus, kas ietekmē ierīces funkcionalitāti un parādās gada laikā pēc tās iegādes, var novērst, tos salabojot vai nomainot bez maksas, ja ierīce tiek izmantota un uzturēta atbilstoši instrukcijām un nav izmantota nepareizi vai nepareizi. Jūsu likumīgās tiesības netiek ietekmētas. Ja ierīces garantija tiek pieprasīta, norādiet, kur un kad ierīce tika iegādāta, un iekļaujiet pirkuma apliecinājumu (piem., kvīti).

Saskaņā ar mūsu pastāvīgas produktu izstrādes politiku mēs paturam tiesības bez brīdinājuma mainīt produktu, iepakojumu un dokumentācijas specifikācijas.

Likvidēšana un vide

Bojājot ierīci, to nedrīkst izmest kopā ar citiem sadzīves atkritumiem. Tā vietā jūs esat atbildīgs par atbrīvošanos no atkritumiem, nododot tos atkritumu savākšanas punktā. Šī noteikuma neievērošana var tikt sodīta saskaņā ar spēkā esošajiem noteikumiem par atkritumu likvidēšanu. Jūsu atkritumu aprīkojuma atveišķa savākšana un pārstrāde iznīcināšanas laikā palīdzēs saglabāt dabas resursus un nodrošinās to pārstrādi tādā veidā, kas aizsargā cilvēku veselību un vidi.

Lai iegūtu plašāku informāciju par to, kur jūs varat atnest atkritumus pārstrādei, lūdz, sazinieties ar savu vietējo atkritumu savākšanas uzņēmumu. Ražotājs un importētājs neuzņemas atbildību par pārstrādi, apstrādi un ekoloģisku likvidēšanu ne tieši, ne izmantojot publisku sistēmu.



Gerb. kliente,

Dėkojame, kad įsigijote šį „HENDI“ prietaisą. Prieš montuodami ir naudodami šį prietaisą pirmą kartą, atidžiai perskaitykite šį naudotojo vadovą, ypač atkreipdami dėmesį į toliau pateiktas saugos taisykles.

Saugos instrukcijos

- Prieš naudojimą kepsnys turi būti sumontuotas ant saugaus lygio pagrindo.
- Nenaudokite patalpose!
- Nenaudokite kepsninės uždaroje ir/ar gyvenamojoje erdvėje, pvz., namuose, palapinėse, karavanuose, motoriniuose namuose, valtysė. Pavojus apsinuodyti anglies monoksidu.
- Šis prietaisas skirtas tik maisto produktams, tinkamiems kepimui ant grotelių lauke. Bet koks kitoks naudojimas gali sukelti kūno sužalojimą arba prietaiso pažeidimą.
- Naudokite prietaisą, kaip aprašyta vadove.
- Nenaudokite prietaiso skysčiui ar medžiagoms, kurios yra degios, pavojingos sveikatai ir pan., šildyti.
- Šį prietaisą galima naudoti tik tam tikslui, kuriam jis buvo skirtas ir skirtas. Gamintojas neatsako už jokią žalą, atsiradusią dėl netinkamo naudojimo ir netinkamo naudojimo.
- Nedėkite jokių daiktų į prietaiso korpusą.
- Nenaudokite prietaiso, kai jis buvo pažeistas. Jei reikia, patikrinkite ir remontuokite sertifikuotą remonto įmonę.
- Šį prietaisą galima naudoti tik pagal paskirtį, kuriai jis iš pradžių buvo skirtas.
- **ĮSPĖJIMAS!** Šis kepsnys taps labai karštas, nejudinkite jo operacijos metu.
- Prietaisą padėkite ant horizontalios, stabilios ir švarios grindų dangos.
- Naudojimo metu prietaiso neuždenkite.
- Naudojimo metu visada stebėkite kepsnį.
- Niekada neleiskite vaikams naudotis prietaisu be suaugusiųjų priežiūros.
- Venkite perkrovimo.
- Šis prietaisas nėra skirtas naudoti asmenims (įskaitant vaikus), turintiems fizinių, jutiminių ar protinių gebėjimų, arba neturintiems patirties ir žinių, išskyrus atvejus, kai juos prižiūri ar instruktuoja už jų saugumą atsakingas asmuo.
- Nenaudokite prietaiso, jei jis nėra visiškai surinktas ir visos dalys yra tvirtai pritvirtintos ir priveržtos.
- Apšvietimui nenaudokite benzino, žibalo ar alkoholio.
- Nenaudokite prietaiso 3 m atstumu nuo sienų, konstrukcijų ar pastatų.
- Nepalikite apšviesto prietaiso be priežiūros. Visada laikykite vaikus ir augintinius nuošalyje. Naudojimo metu visada stebėkite prietaisą.
- Visas valymas ir priežiūra turi būti atliekami, kai prietaisas yra visiškai atvėsęs ir pelenai yra tinkamai išmesti.
- Gaminant maistą, gaisro gesinimo medžiagos turi būti lengvai prieinamos. Alyvos / tepalo gaisro atveju naudokite sausą cheminį gesintuvą arba smidriklį su purvu, smėliu arba kepi-mo soda. Nebandykite gesinti vandeniui.
- **ĮSPĖJIMAS!** Nenaudokite spirito ar benzino apšvietimui ar apšvietimui iš naujo! Naudokite tik pagal EN 1860-3 reikalavimus atitinkančius žibintuvėlius!

Pagrindinės produkto dalys

(1 pav., 3-4 psl.)

- A: Kūnas
- B: Viršutiniai tinklai
- C: Kojos
- D: Apatinis tinklelis
- E: Neslidžios kojelės
- F: Žvaigždžių varžtai
- G: Varžto galvutės

Pastaba: Šio vadovo turinys taikomas visiems išvardytiems elementams, nebent nurodyta kitaip. Išvaizda gali skirtis nuo rodomų iliustracijų.

Surinkimas

- Nuimkite apsauginės plėvelės pakuotę.
 - Jeigu yra kokių nors pažeidimų ar neišsamių duomenų ir prietaiso nenaudokite, kreipkitės į tiekėją.
 - Prijunkite nestelstancias kojas prie kojų.
 - Surinktas kojas prijunkite prie korpuso naudodami pateiktus žvaigždės varžtus.
 - Pritvirtinus kojas, ant kepsninės korpuso uždėkite viršutinius ir apatinius tinklus.
 - Patikrinkite, ar prietaisas patikimai sumontuotas.
- PASTABA!** Surinktos priemonės neįtrauktos.

Naudojimo instrukcijos

- Prietaisą naudokite lauke su gera ventilacija, mažiausiai 3 m atstumu nuo pastatų ir konstrukcijų.
 - Prietaisą laikykite atokiai nuo degių medžiagų.
 - Nejudinkite prietaiso naudojimo metu.
 - Įrenkite prietaisą kiek įmanoma aukščiau.
 - Nereikia tepti prietaiso, produktai patiems išsilaisvins, todėl žuvis produktams rekomenduojame tepti prietaisą.
 - Po naudojimo leiskite angliai visiškai užgesti. pelenus išmeskite tinkamoje vietoje.
- ĮSPĖJIMAS!** Išorinės dalies paviršius gali tapti labai karštas. Laikykite vaikus atokiau nuo barbeko.
- **PASTABA!** Prieš pirmą gaminimą kepsnys turi būti šildomas, o anglis / briketai turi būti laikomi raudoni bent 30 min.

Apšvietimo procedūros

- Išimkite grilio stovą.
 - Įdėkite anglį / briketus į atitinkamą anglies dėklą.
 - **PASTABA!** Niekada nenaudokite daugiau kaip didžiausio anglies / briketų kiekio (žr. techninę specifikaciją).
 - Chimney starteriai, elektriniai starteriai ar kiti daiktai, tinkami anglies apšvietimui, gali būti naudojami kepsninei apšviesti, jei žibintuvėliai ar kepsninės apšvietimo skyčiai.
 - **PERSPĖJIMAS!** Visada naudokite tezes pagal gamintojo instrukcijas. Niekada nenaudokite dūmtraukio starterio kartu su kepsninės apšvietimo skyčiais.
 - Palikite pakankamai laiko angliai / briketams sušilti ir palaukite, kol visi naudoti žibintuvėliai visiškai sudegę.
 - Kai anglis / briketai yra tinkamai apšviesti, išskleiskite juos į lygų sluoksnį kepsninės korpuse, naudodami kepsninės ton-gus, kurie yra su ilgomis ir karščiu atspariomis rankenomis.
- PASTABA!** Atliekant šią dalį, jei reikia, mūvėkite karščiu atsparias pirštines (netiekiamos).
- ATSARGIAI!** Nekepkite, kol anglis / briketai nepadengs pelenų.



Valymas ir priežiūra

- **DĖMESIO!** Prieš valydami arba laikydami prietaisą, palaukite, kol jis visiškai atvės.
- Nuvalykite paviršius švelniu plovikliu arba kepimo soda, sumaišytu su vandeniu sudrėkinta šluoste.
- Užsispyrusioms dėmėms naudokite citrusinių vaisių riebalų šalinimo priemonę ir nailoninį šveitimo šepetį.
- Švariai skalaukite vandeniu.
- Leiskite jam gerai išdžiūti.

Laikymas

- Nuvalykite visus paviršius.
 - Laikyti vėsioje sausoje vietoje, kad būtų išvengta oksidacijos.
- PASTABA!** Jei vyksta oksidacija, pašalinkite oksidaciją (vieliniu šepetėliu [netiekiamas]). Jei ketinate laikyti prietaisą ateityje, laikykite pakuotėje.

Garantija

Bet koks defektas, turintis įtakos prietaiso veikimui po vienerių metų nuo jo įsigijimo, bus pašalintas nemokamai jį pataisant arba pakeičiant, jeigu prietaisas buvo naudojamas ir prižiūrimas pagal instrukcijas ir juo nebuvo piktnaudžiaujama arba juo nebuvo piktnaudžiaujama. Jūsų įstatyminėms teisėms tai netaikoma. Jei prietaiso garantinė vertė yra ribota, nurodykite, kur ir kada jis buvo įsigytas, ir pateikite pirkimo įrodymą (pvz., čekį). Laikydami savo nuolatinio gaminių kūrimo politikos, pasilikame teisę keisti gaminio, pakotės ir dokumentacijos specifikacijas be išankstinio įspėjimo.

Pašalinimas ir aplinka

Deaktyvuojant prietaisą, jo negalima išmesti kartu su kitomis buitinėmis atliekomis. Vietoje to, jūs atsakote už tai, kad jūsų atliekų tvarkymo įranga būtų atiduota specialiai tam skirtam surinkimo punktiui. Šios taisyklės nesilaikymas gali būti nubaustas pagal atliekų šalinimo taisykles. Atskiras jūsų atliekų įrangos surinkimas ir perdėrimas atliekų šalinimo metu padės saugoti gamtos išteklius ir užtikrins, kad ji būtų perdėrima taip, kad būtų apsaugota žmonių sveikata ir aplinka.

Norėdami gauti daugiau informacijos apie tai, kur galite atiduoti atliekas perdėrbi, susisiekite su vietine atliekų surinkimo įmone. Gamintojas ir importuotojas neprisiima atsakomybės už perdėrimą, apdorojimą ir ekologinį šalinimą tiesiogiai ar per viešąją sistemą.

PORTUGUÊS

Caro Cliente,

Obrigado por adquirir este aparelho HENDI. Leia atentamente este manual do utilizador, prestando especial atenção aos regulamentos de segurança descritos abaixo, antes de instalar e utilizar este aparelho pela primeira vez.

Instruções de segurança

- O grelhador tem de ser instalado numa base nivelada segura antes da utilização.
- Não utilize em espaços interiores!
- Não utilize o grelhador num espaço confinado e/ou habitável, por exemplo, casas, tendas, caravanas, autocaravanas, barcos. Perigo de fatalidade por intoxicação por monóxido de carbono.

- Este aparelho destina-se apenas a grelhar alimentos adequados para grelhar em espaços exteriores. Qualquer outra utilização pode levar a lesões pessoais ou danos no aparelho.
- Utilize o aparelho conforme descrito no manual.
- Não utilize o aparelho para aquecer líquidos ou substâncias inflamáveis, perigosas para a saúde, etc.
- Este aparelho só pode ser utilizado para a finalidade para a qual foi concebido. O fabricante não é responsável por quaisquer danos causados por um funcionamento incorreto e utilização indevida.
- Não insira quaisquer objetos na caixa do aparelho.
- Não utilize o aparelho depois de ter sido danificado. Mandar verificar e reparar, se necessário, por uma empresa de reparação certificada.
- Este aparelho só pode ser utilizado para a finalidade para a qual foi inicialmente concebido.
- **AVISO!** Este grelhador ficará muito quente, não o mova durante o funcionamento.
- Coloque o aparelho num chão horizontal, estável e limpo.
- Não cubra o aparelho durante a utilização.
- Mantenha-se sempre atento ao grelhador durante a utilização.
- Nunca permita que as crianças utilizem o aparelho sem a supervisão de um adulto.
- Evite sobrecarregar.
- Este aparelho não se destina a ser utilizado por pessoas (incluindo crianças) com capacidades físicas, sensoriais ou mentais reduzidas, ou falta de experiência e conhecimento, a menos que tenham recebido supervisão ou instruções relativas à utilização do aparelho por uma pessoa responsável pela sua segurança.
- Não utilize o aparelho a não ser que esteja completamente montado e todas as peças estejam bem apertadas e apertadas.
- Não utilize gasolina, querosene ou álcool para iluminação.
- Não utilize o aparelho a uma distância de 3 m de paredes, estruturas ou edifícios.
- Não deixe um aparelho aceso sem supervisão. Mantenha sempre as crianças e os animais de estimação afastados. Esteja sempre atento ao aparelho quando este estiver a ser utilizado.
- Toda a limpeza e manutenção devem ser efectuadas quando o aparelho estiver completamente frio e com as cinzas devidamente eliminadas.
- Durante a cozedura, os materiais de extinção de incêndios devem estar prontamente acessíveis. Em caso de incêndio com óleo/gordura, utilize um extintor de pó químico seco ou abafa com sujidade, areia ou bicarbonato de sódio. Não tente extinguir com água.
- **AVISO!** Não utilize bebidas espirituosas ou gasolina para iluminar ou reiluminar! Utilize apenas ilhós em conformidade com a norma EN 1860-3!

Principais partes do produto

(Fig. 1 na página 3-4)

- A: Corpo
- B: Grelhas superiores
- C: Pernas
- D: Grelhas inferiores
- E: Base com pés antiderrapantes
- F: Parafusos de estrela



G: Cabeças de parafuso

Observação: O conteúdo deste manual aplica-se a todos os itens listados, salvo especificação em contrário. A aparência pode variar das ilustrações mostradas.

Montagem

- Remova a embalagem da película protetora.
- Contacte o fornecedor se existirem danos ou estiverem incompletos e não utilize o aparelho.
- Ligue os pés antiderrapantes às pernas.
- Ligue as pernas montadas ao corpo utilizando os parafusos de estrela fornecidos.
- Depois de fixar as pernas, coloque as grelhas superiores e inferiores no grelhador.
- Certifique-se de que o aparelho está bem montado.

NOTA! As ferramentas para montagem não estão incluídas.

Instruções de funcionamento

- Utilize o aparelho no exterior com ventilação em poço a pelo menos 3 m dos edifícios e da estrutura.
- Mantenha o aparelho afastado de materiais inflamáveis.
- Não mova o aparelho durante a utilização.
- Instale o aparelho o mais nivelado possível.
- Não é necessário lubrificar o aparelho, os produtos irão libertar-se. Para produtos de peixe, recomendamos que lubrifique o aparelho.
- Após a utilização, deixe o carvão se extinguir completamente. Elimine as cinzas num local adequado.

AVISO! A superfície da parte externa pode ficar muito quente. Mantenha as crianças afastadas do churrasco.

- **NOTA!** O grelhador deve ser aquecido e o carvão/briquetes mantidos quentes durante pelo menos 30 minutos antes da primeira cozedura.

Procedimentos de iluminação

- Remova a grelha.
 - Coloque o carvão/briquetes no tabuleiro de carvão adequado.
- NOTA!** Nunca utilize mais do que a quantidade máxima de carvão/briquetes (consulte as especificações técnicas).

- Podem ser utilizados arrancadores de chaminé, arrancadores elétricos ou outros itens adequados para a iluminação do carvão vegetal para acender o grelhador, em vez disso, se os bombeiros ou o líquido de iluminação do grelhador estiverem acesos.

ATENÇÃO! Utilize sempre estas de acordo com as instruções do fabricante. Nunca utilize um arrancador de chaminé em combinação com o líquido de iluminação do grelhador.

- Deixe passar tempo suficiente para que o carvão/briquetes aqueçam e aguarde até que os acendimentos dos chamas que tenham sido utilizados sejam completamente queimados.
- Assim que o carvão/briquetes estiverem devidamente acesos, espalhe-os numa camada uniforme no corpo do grelhador com a ajuda de pinças para churrasco, equipadas com pegas longas e resistentes ao calor.

NOTA! Use luvas resistentes ao calor (não fornecidas) ao realizar a execução desta peça, se necessário.

CUIDADO! Não cozinhe antes de o carvão/briquetes terem uma camada de cinza.

Limpeza e manutenção

- **ATENÇÃO!** Deixe o aparelho arrefecer completamente antes de o limpar ou armazenar.
- Limpe as superfícies com um detergente suave ou bicarbonato de sódio misturado com água com um pano humedecido.
- Para manchas difíceis, utilize um desgordurante à base de citrínicos e uma escova de nylon.
- Enxágue com água.
- Deixe secar bem.

Armazenamento

- Limpe todas as superfícies.
- Armazene num local fresco e seco para evitar a oxidação.

NOTA! Se ocorrer oxidação, remova-a utilizando uma escova (de fio) (não fornecida). Guarde a embalagem se pretender armazenar o seu aparelho no futuro.

Garantia

Qualquer defeito que afecte a funcionalidade do aparelho que se torne aparente no prazo de um ano após a compra será reparado através de reparação ou substituição gratuita, desde que o aparelho tenha sido utilizado e mantido de acordo com as instruções e não tenha sido utilizado de forma abusiva ou indevida. Os seus direitos legais não são afetados. Se o aparelho for reclamado ao abrigo da garantia, indique onde e quando foi comprado e inclua um comprovativo de compra [por exemplo, recibo].

De acordo com a nossa política de desenvolvimento contínuo de produtos, reservamo-nos o direito de alterar as especificações do produto, embalagem e documentação sem aviso prévio.

Eliminação e ambiente

Ao desativar o aparelho, o produto não deve ser eliminado juntamente com outros resíduos domésticos. Em vez disso, é da sua responsabilidade eliminar os seus resíduos de equipamento entregando-os num ponto de recolha designado. O incumprimento desta regra pode ser penalizado de acordo com os regulamentos aplicáveis sobre eliminação de resíduos. A recolha e reciclagem separadas dos seus equipamentos residuais no momento da eliminação ajudarão a conservar os recursos naturais e a garantir que são reciclados de forma a proteger a saúde humana e o ambiente.

Para mais informações sobre onde pode depositar os seus resíduos para reciclagem, contacte a sua empresa local de recolha de resíduos. Os fabricantes e importadores não assumem a responsabilidade pela reciclagem, tratamento e eliminação ecológica, quer diretamente quer através de um sistema público.

Estimado cliente:

Gracias por comprar este electrodoméstico HENDI. Lea atentamente este manual del usuario, prestando especial atención a las normativas de seguridad descritas a continuación, antes de instalar y utilizar este aparato por primera vez.

Instrucciones de seguridad

- La barbacoa debe instalarse en una base nivelada segura antes de su uso.
- ¡No lo utilice en interiores!
- No utilice la barbacoa en espacios confinados o habitables, como casas, tiendas, caravanas, autocaravanas o embarcaciones. Peligro de muerte por intoxicación por monóxido de carbono.
- Este aparato está diseñado únicamente para asar alimentos aptos para asar en exteriores. Cualquier otro uso puede provocar lesiones personales o daños en el aparato.
- Utilice el aparato como se describe en el manual.
- No utilice el aparato para calentar líquidos o sustancias inflamables, peligrosas para la salud, etc.
- Este aparato solo puede utilizarse para el fin para el que fue diseñado. El fabricante no se hace responsable de ningún daño causado por un funcionamiento incorrecto y un uso inadecuado.
- No introduzca ningún objeto en la carcasa del aparato.
- No utilice el aparato después de que esté dañado. Haga que una empresa de reparación certificada lo revise y repare, si es necesario.
- Este aparato solo puede utilizarse para el fin para el que fue diseñado inicialmente.
- **¡ADVERTENCIA!** Esta barbacoa se calentará mucho, no la mueva durante el funcionamiento.
- Coloque el aparato sobre un suelo horizontal, estable y limpio.
- No cubra el aparato durante su uso.
- Siempre esté atento a la barbacoa cuando esté en uso.
- Nunca permita que los niños usen el aparato sin la supervisión de un adulto.
- Evite la sobrecarga.
- Este aparato no está diseñado para ser utilizado por personas (incluidos niños) con capacidades físicas, sensoriales o mentales reducidas, o falta de experiencia y conocimientos, a menos que una persona responsable de su seguridad les haya supervisado o instruido en el uso del aparato.
- No utilice el aparato a menos que esté completamente montado y todas las piezas estén bien sujetas y apretadas.
- No utilice gasolina, queroseno ni alcohol para encender.
- No utilice el aparato a menos de 3 m de distancia de paredes, estructuras o edificios.
- No deje un aparato encendido sin supervisión. Mantenga siempre alejados a los niños y mascotas en todo momento. Vigile siempre el aparato cuando esté en uso.
- Toda la limpieza y el mantenimiento deben realizarse cuando el aparato esté completamente frío y con las cenizas correctamente desechadas.
- Durante la cocción, los materiales extintores deben ser fácilmente accesibles. En caso de incendio por aceite/grasa, utilice un extintor de incendios químico seco o sofoque con suciedad, arena o bicarbonato de sodio. No intente extinguirlo con agua.

- **¡ADVERTENCIA!** ¡No utilice alcohol ni gasolina para encender o volver a encender! ¡Utilice únicamente fuegos artificiales que cumplan con la norma EN 1860-3!

Partes principales del producto

(Fig. 1 en la página 3-4)

- A: Cuerpo
- B: Rejillas superiores
- C: Piernas
- D: Rejillas inferiores
- E: Pies antideslizantes
- F: Pernos de estrella
- G: Cabezas de pernos

Observación: El contenido de este manual se aplica a todos los elementos enumerados a menos que se especifique lo contrario. El aspecto puede variar con respecto a las ilustraciones mostradas.

Ensamblaje

- Retire el envase de la película protectora.
 - Póngase en contacto con el proveedor si hay algún daño o incompleto y no utilice el aparato.
 - Conecte los pies antideslizantes a las piernas.
 - Conecte las patas montadas al cuerpo utilizando los pernos de estrella suministrados.
 - Después de fijar las patas, coloque las rejillas superior e inferior en el cuerpo de la barbacoa.
 - Compruebe que el aparato esté bien montado.
- ¡NOTA!** No se incluyen las herramientas para ensamblar.

Instrucciones de funcionamiento

- Utilice el aparato en exteriores con ventilación adecuada a al menos 3 m de los edificios y la estructura.
- Mantenga el aparato alejado de materiales inflamables.
- No mueva el aparato durante su uso.
- Instale el aparato lo más nivelado posible.
- No es necesario engrasar el aparato, los productos se soltarán por sí solos; para los productos de pescado le recomendamos que engrase el aparato.
- Después del uso, deje que el carbón se extinga completamente. Deseche las cenizas en un lugar adecuado.
- **¡ADVERTENCIA!** La superficie de la pieza externa puede calentarse mucho. Mantenga a los niños alejados de la barbacoa.
- **¡NOTA!** La barbacoa debe calentarse y el carbón o las briquetas deben mantenerse calientes durante al menos 30 minutos antes de la primera cocción.

Procedimientos de iluminación

- Retire la rejilla de la parrilla.
- Coloque el carbón o las briquetas en la bandeja de carbón apropiada.
- **¡NOTA!** No utilice nunca más de la cantidad máxima de carbón/briquetas (consulte las especificaciones técnicas).
- Los iniciadores de chimeneas, los iniciadores eléctricos u otros elementos adecuados para la iluminación de carbón pueden utilizarse para encender la barbacoa si se trata de fuegos artificiales o de líquido de iluminación para barbacoas.
- **¡PRECAUCIÓN!** Utilice siempre estos dispositivos de acuerdo con las instrucciones del fabricante. No utilice nunca un iniciador de chimeneas en combinación con líquido de iluminación para barbacoas.



- Deje tiempo suficiente para que el carbón o las briquetas se calienten y espere hasta que los encendedores de incendios que se hayan utilizado se quemen por completo.
- Una vez que el carbón o las briquetas estén bien encendidos, extiéndalos en una capa uniforme en el cuerpo de la barbacoa con la ayuda de pinzas para barbacoa que están equipadas con mangos largos y resistentes al calor.

¡NOTA! Use guantes resistentes al calor (no suministrados) cuando realice esta pieza si es necesario.

¡PRECAUCIÓN! No cocine antes de que el carbón o las briquetas tengan una capa de ceniza.

Limpieza y mantenimiento

- ¡ATENCIÓN! Deje que el aparato se enfríe por completo antes de limpiarlo o almacenarlo.
- Limpie las superficies con un detergente suave o bicarbonato de sodio mezclado con agua con un paño humedecido.
- Para manchas difíciles, utilice un desengrasante a base de cítricos y un cepillo de fregado de nailon.
- Enjuague con agua.
- Deje que se seque bien.

Almacenamiento

- Limpie todas las superficies.
 - Almacenar en un lugar fresco y seco para evitar la oxidación.
- ¡NOTA! Si se produce oxidación, elimine la oxidación con un cepillo (de alambre) (no suministrado). Conserve el embalaje si desea guardar su electrodoméstico en el futuro.

Garantía

Cualquier defecto que afecte a la funcionalidad del aparato que se haga evidente en el plazo de un año desde la compra se reparará o sustituirá gratuitamente siempre que el aparato se haya utilizado y mantenido de acuerdo con las instrucciones y no se haya abusado o utilizado indebidamente de ninguna manera. Sus derechos legales no se ven afectados. Si el aparato se reclama bajo garantía, indique dónde y cuándo se compró e incluya la prueba de compra (p. ej., recibo).

De acuerdo con nuestra política de desarrollo continuo de productos, nos reservamos el derecho de cambiar las especificaciones del producto, el embalaje y la documentación sin previo aviso.

Descarte y medio ambiente

Al desmontar el aparato, el producto no debe desecharse junto con otros residuos domésticos. En su lugar, es su responsabilidad desechar el equipo de desecho entregándolo a un punto de recogida designado. El incumplimiento de esta norma puede ser penalizado de acuerdo con las normativas aplicables sobre eliminación de residuos. La recogida y el reciclaje separados de sus equipos de desecho en el momento de su eliminación ayudarán a conservar los recursos naturales y garantizarán que se reciclen de una manera que proteja la salud humana y el medio ambiente.

Para obtener más información sobre dónde puede depositar sus residuos para su reciclaje, póngase en contacto con su empresa local de recogida de residuos. Los fabricantes e importadores no asumen responsabilidad alguna por el reciclaje, el tratamiento y la eliminación ecológica, ya sea directamente o a través de un sistema público.

Vážení zákazník,

Ďakujeme, že ste si zakúpili tento spotrebič HENDI. Pred inštaláciou a prvým použitím spotrebiča si pozorne prečítajte tento návod na použitie, pričom osobitnú pozornosť venujte bezpečnostným predpisom uvedeným nižšie.

Bezpečnostné pokyny

- Barbecue gril musí byť pred použitím nainštalovaný na zabezpečenom vodorovnom základe.
- Nepoužívajte v interiéri!
- Barbecue gril nepoužívajte v uzavretých a/alebo obývatel'ných priestoroch, napr. v domoch, stanoch, karavanoch, obytných vozidlách, člnoch. Nebezpečenstvo otravy oxidom uhoľnatým.
- Tento spotrebič je určený iba na grilovanie potravín vhodných na grilovanie vo vonkajšom prostredí. Akékoľvek iné použitie môže viesť k poraneniu osôb alebo poškodeniu spotrebiča.
- Spotrebič používajte podľa popisu v príručke.
- Spotrebič nepoužívajte na ohrievanie kvapalín alebo látok, ktoré sú horľavé, nebezpečné pre zdravie atď.
- Tento spotrebič sa smie používať iba na účel, na ktorý bol určený a navrhnutý. Výrobca nezodpovedá za žiadne škody spôsobené nesprávnou prevádzkou a nesprávnym použitím.
- Do krytu spotrebiča nekladajte žiadne predmety.
- Spotrebič nepoužívajte, ak je poškodený. Nechajte si ho skontrolovať a v prípade potreby opraví certifikovaným opravárom.
- Tento spotrebič sa smie používať iba na účely, na ktoré bol pôvodne navrhnutý.
- **VAROVANIE!** Tento gril sa veľmi zohreje, počas prevádzky ho nepohybujte.
- Spotrebič položte na vodorovnú, stabilnú a čistú podlahu.
- Počas používania nezakrývajte spotrebič.
- Počas používania vždy sledujte grilovanie.
- Nikdy nedovoľte deťom používať spotrebič bez dozoru dospeléj osoby.
- Zabráňte preťaženiu.
- Tento spotrebič nie je určený na používanie osobami (vrátane detí) so zníženými fyzickými, zmyslovými alebo mentálnymi schopnosťami alebo nedostatkom skúseností a znalostí, pokiaľ nie sú pod dozorom alebo neboli poučené o používaní spotrebiča osobou zodpovednou za ich bezpečnosť.
- Spotrebič nepoužívajte, ak nie je úplne zmontovaný a všetky jeho časti sú bezpečne upevnené a utiahnuté.
- Na zapálenie nepoužívajte benzín, petrolej ani alkohol.
- Spotrebič nepoužívajte do vzdialenosti 3 m od stien, konštrukcií alebo budov.
- Zapálený spotrebič nenechávajte bez dozoru. Deti a domáce zvieratá vždy držte mimo dosahu. Počas používania vždy sledujte spotrebič.
- Čistenie a údržba by sa mali vykonávať, keď je spotrebič úplne studený a s pomocou by sa malo riadne zlikvidovať.
- Počas varenia by mali byť hasiace materiály ľahko prístupné. V prípade požiaru olejom/masnotou použite suchý chemický hasiaci prístroj alebo zaduste špinou, pieskom alebo sódu bikarbóny. Nepokúšajte sa zahasíť vodou.
- **VAROVANIE!** Na osvetlenie alebo opätovné osvetlenie nepoužívajte benzín ani lieh! Používajte len hasičov, ktorí vyhovujú norme EN 1860-3!

Hlavné časti výrobu

(obr. 1 na strane 3-4)

- A: Telo
- B: Horné mriežky
- C: Nohy
- D: Dolné mriežky
- E: Protišmykové nožičky
- F: Hviezdzne skrutky
- G: Hlavice skrutiek

Poznámka: Obsah tejto príručky sa vzťahuje na všetky uvedené položky, pokiaľ nie je uvedené inak. Vzhľad sa môže líšiť od zobrazených ilustrácií.

Zostava

- Odstráňte obal ochranné fólie.
- Ak dôjde k poškodeniu alebo neúplnosti a spotrebič nepoužívajte, obráťte sa na dodávateľa.
- Pripojte protišmykové nožičky k nožičkám.
- Zostavené nohy pripojte k telu pomocou dodaných hviezdovitých skrutiek.
- Po upevnení nôh umiestnite horné a dolné mriežky na teleso grilu.
- Skontrolujte, či je spotrebič bezpečne zmontovaný.

POZNÁMKA! Nástroje na zostavenie nie sú súčasťou balenia.

Prevádzkové pokyny

- Spotrebič používajte vonku s dobrým vetraním minimálne 3 m od budov a konštrukcie.
- Spotrebič chráňte pred horľavým materiálom.
- Spotrebič počas používania nepremiestňujte.
- Spotrebič nainštalujte čo najrovnejšie.
- Nie je potrebné mazať spotrebič, produkty samy uvoľnia. Pri rybách produktov vám odporúčame mazať spotrebič.
- Po použití nechajte drevené uhlie úplne uhasiť. Popol zlikvidujte na správnom mieste.

VAROVANIE! Povrch vonkajšej časti sa môže veľmi zohriať. Deti držte mimo grilu.

- **POZNÁMKA!** Barbecue gril sa má zohriať a drevené uhlie/brikety sa pred prvým varením zohrejú načerveno najmenej 30 minút.

Postupy osvetlenia

- Vyberte grilovací rošt.
- Vložte drevené uhlie/brikety do príslušného zásobníka na drevené uhlie.

POZNÁMKA! Nikdy nepoužívajte viac ako maximálne množstvo dreveného uhlia/briketiek (pozrite si technickú špecifikáciu).

- Štartéry na komín, elektrické štartéry alebo iné predmety vhodné na zapálenie uhlia sa môžu použiť na zapálenie barbecue grilu namiesto toho, aby sa zapálili hasiace prístroje alebo kvapalina na zapálenie barbecue grilu.

UPOZORNENIE! Vždy ich používajte v súlade s pokynmi výrobcu. Nikdy nepoužívajte komínový štartér v kombinácii s barbecue osvetľovacou kvapalinou.

- Nechajte dostatok času, aby sa drevené uhlie/brikety zahriali a počkajte, kým sa všetky použité hasiace prístroje úplne nespália.
- Keď sa drevené uhlie/brikety správne zapália, rozotrite ich do rovnomernej vrstvy v barbecue tele pomocou grilovacích klieští, ktoré sú vybavené dlhými a tepelne odolnými rukoväťami.

POZNÁMKA! Pri vykonávaní tejto časti v prípade potreby noste teplozdorné rukavice (nie sú súčasťou dodávky).

OPATRNOSŤ! Nevarte skôr, ako sa na uhli/brikete objaví popol.

Čistenie a údržba

- **POZORNOSŤ!** Pred čistením alebo uskladnením nechajte spotrebič úplne vychladnúť.
- Povrchy utrite jemným čistiacim prostriedkom alebo sódou na pečenie zmiešanou s vodou navlhčenou handričkou.
- Na odolné škvrny použite odmasťovač na báze citrusov a nylonovú čistiacu kefu.
- Opláchnite vodou.
- Nechajte ho dobre vyschnúť.

Skladovanie

- Vyčistite všetky povrchy.
- Skladujte na chladnom a suchom mieste, aby nedošlo k oxidácii.

POZNÁMKA! Ak dôjde k oxidácii, odstráňte oxidáciu pomocou (drôtovej) kefy (nie je súčasťou dodávky). Obal si uschovajte, ak plánujete spotrebič v budúcnosti uskladniť.

Záruka

Všetky chyby ovplyvňujúce funkčnosť spotrebiča, ktoré sa objavajú do jedného roka po zakúpení, budú opravené bezplatnou opravou alebo výmenou za predpokladu, že spotrebič bol použitý a udržiavaný v súlade s pokynmi a že nebol nijakým spôsobom zneužitý ani nesprávne použitý. Vaše zákonné práva nie sú ovplyvnené. Ak sa na spotrebič vzťahuje záruka, uveďte, kde a kedy bol zakúpený a uveďte doklad o kúpe (napr. potvrdenie). V súlade s našimi zásadami neustáleho vývoja produktov si vyhradujeme právo zmeniť špecifikácie produktu, balenia a dokumentácie bez predchádzajúceho upozornenia.

Likvidácia a životné prostredie

Pri vyradaovaní spotrebiča z prevádzky sa výrobok nesmie likvidovať s iným komunálnym odpadom. Namiesto toho je vaša zodpovednosťou zlikvidovať odpadové zariadenie jeho odovzdaním na určenom zbernom mieste. Nedodržanie tohto pravidla môže byť penalizované v súlade s platnými predpismi o likvidácii odpadu. Separovaný zber a recyklácia vášho odpadového zariadenia v čase jeho likvidácie pomôže chrániť prírodné zdroje a zabezpečiť, aby bolo recyklované spôsobom, ktorý chráni ľudské zdravie a životné prostredie.

Ďalšie informácie o tom, kde môžete odovzdať svoj odpad na recykláciu, získate od miestnej spoločnosti na zber odpadu. Výrobcovia a dovozca nesú zodpovednosť za recykláciu, spracovanie a ekologickú likvidáciu, a to ani priamo, ani prostredníctvom verejného systému.



Kære kunde

Tak, fordi du købte dette HENDI-apparat. Læs denne brugervejledning omhyggeligt, og vær især opmærksom på de sikkerhedsbestemmelser, der er beskrevet nedenfor, før du installerer og bruger dette apparat første gang.

Sikkerhedsanvisninger

- Grillen skal installeres på en sikker niveaubase før brug.
- Må ikke bruges indendørs!
- Brug ikke grillen i et begrænset og/eller beboeligt område, f.eks. huse, telte, campingvogne, autocampere, både. Fare for kulilteforgiftning dødsfald.
- Dette apparat er kun beregnet til grillstegning af fødevarer, der er egnet til grillstegning i udendørs brug. Enhver anden brug kan føre til personskade eller beskadigelse af apparatet.
- Brug apparatet som beskrevet i vejledningen.
- Brug ikke apparatet til opvarmning af væske eller stoffer, der er brændbare, sundhedsfarlige osv.
- Dette apparat må kun bruges til det formål, det er beregnet og designet til. Producenten er ikke ansvarlig for skader forårsaget af forkert drift og forkert brug.
- Indsæt ikke genstande i apparatets kabinet.
- Brug ikke apparatet, efter det er blevet beskadiget. Få det kontrolleret og repareret, hvis det er nødvendigt, af et certificeret reparationsfirma.
- Dette apparat må kun bruges til det formål, det oprindeligt blev designet til.
- **ADVARSEL!** Denne grill bliver meget varm, bevæg den ikke under drift.
- Anbring apparatet på et vandret, stabilt og rent gulv.
- Apparatet må ikke tildækkes under brug.
- Hold altid øje med grillen, når den er i brug.
- Lad aldrig børn bruge apparatet uden opsyn fra en voksen.
- Undgå overbelastning.
- Dette apparat er ikke beregnet til brug af personer (herunder børn) med nedsatte fysiske, sensoriske eller mentale evner eller manglende erfaring og viden, medmindre de er under opsyn eller er blevet instrueret i brugen af apparatet af en person, der er ansvarlig for deres sikkerhed.
- Brug ikke apparatet, medmindre det er samlet helt, og alle dele er forsvarligt fastgjort og spændt.
- Brug ikke benzin, petroleum eller alkohol til belysning.
- Brug ikke apparatet inden for 3 m afstand fra vægge, strukturer eller bygninger.
- Efterlad ikke et tændt apparat uden opsyn. Hold altid børn og kæledyr væk. Hold altid øje med apparatet, når det er i brug.
- Al rengøring og vedligeholdelse skal udføres, når apparatet er helt afkølet og med asken bortskaffet korrekt.
- Under tilberedning skal brandslukningsmaterialer være let tilgængelige. I tilfælde af en olie-/fedtbrand skal der bruges tør kemisk brandslukker eller skummer med snavs, sand eller bagepulver. Forsøg ikke at slukke med vand.
- **ADVARSEL!** Brug ikke spiritus eller benzin til belysning eller genbelysning! Brug kun brændeovne, der overholder EN 1860-3!

Produktets hoveddele

(Fig. 1 på side 3-4)

- A: Krop
- B: Øverste gitter
- C: Ben
- D: Nederste gitter
- E: Skridsikre fødder
- F: Stjernebolte
- G: Bolthoveder

Bemærkning: Indholdet i denne vejledning gælder for alle anførte elementer, medmindre andet er angivet. Udseendet kan variere fra de viste illustrationer.

Samling

- Fjern den beskyttende filmemballage.
- Kontakt leverandøren, hvis der er skader eller ufuldstændighed, og brug ikke apparatet.
- Tilslut de skridsikre fødder til benene.
- Tilslut de samlede ben til kroppen ved hjælp af de medfølgende stjernebolte.
- Når benene er fastgjort, placeres de øverste gittere og de nederste gittere på grillhuset.
- Kontrollér, at apparatet er samlet sikkert.

BEMÆRK! Værktøj til montering er ikke inkluderet.

Betjeningsvejledning

- Brug apparatet udendørs med god ventilation med mindst 3 m fra bygningerne og strukturer.
- Hold apparatet væk fra brændbare materialer.
- Flyt ikke apparatet under brug.
- Installér apparatet så jævnt som muligt.
- Ingen grund til at smøre apparatet, produkterne vil selv give slip, for fiskeprodukter anbefaler vi dig at smøre apparatet.
- Efter brug skal trækul slukke sig selv fuldstændigt. Bortskaf asken på et korrekt sted.
- **ADVARSEL!** Overfladen på den eksterne del kan blive meget varm. Hold børnene væk fra grillen.
- **BEMÆRK!** Grillen skal opvarmes, og kul/briketterne skal holdes røde i mindst 30 min. før den første tilberedning.

Belysningsprocedurer

- Fjern grillristen.
- Anbring kul/briketter i den passende kulbakke.
- **BEMÆRK!** Brug aldrig mere end den maksimale mængde kul/briketter (se den tekniske specifikation).
- Skorstensstartere, elektriske startere eller andre genstande, der er egnede til belysning af trækul, kan i stedet bruges til at tænde grillen, hvis der er brandlighters eller grillbelysningsvæske.
- **FORSIGTIG!** Brug altid disse i henhold til producentens anvisninger. Brug aldrig en skorstensstarter i kombination med grillbelysningsvæske.
- Sørg for, at der er tilstrækkelig tid til, at kul/briketter bliver varmet igennem, og vent, indtil alle anvendte brandlamper er brændt helt op.
- Når trækul/briketterne er ordentligt lette, skal de spredes ud i et jævnt lag i grillhuset ved hjælp af grilltænger, der er udstyret med lange og varmebestandige håndtag.
- **BEMÆRK!** Bær varmebestandige handsker (medfølger ikke), når du udfører denne del, hvis det er nødvendigt.
- **FORSIGTIGHED!** Tilbered ikke, før kul/briketterne har en belægning af aske.

Rengøring og vedligeholdelse

- **OPMÆRKSOMHED!** Lad apparatet køle helt af inden rengøring eller opbevaring.
- Aftør overfladerne med et mildt rengøringsmiddel eller bagepulver blandet med vand med en fugtig klud.
- Ved genstridige pletter skal du bruge et citrusbaseret affedningsmiddel og en nylonkrubbeborste.
- Skyl ren med vand.
- Lad det tørre godt.

Opbevaring

- Rengør alle overflader.
 - Opbevares på et køligt og tørt sted for at forhindre oxidering.
- BEMÆRK!** Hvis der forekommer oxidering, fjernes oxideringen med en (tråd) børste (medfølger ikke). Behold emballagen, hvis du vil opbevare dit apparat i fremtiden.

Garanti

Enhver defekt, der påvirker apparatets funktion, og som bliver synlig inden for et år efter købet, vil blive repareret gratis, forudsat at apparatet er blevet brugt og vedligeholdt i overensstemmelse med anvisningerne og ikke er blevet misbrugt eller misbrugt på nogen måde. Dine lovbestemte rettigheder påvirkes ikke. Hvis apparatet er dækket af garantien, skal du angive, hvor og hvornår det blev købt og inkludere købsbevis (f.eks. kvittering).

I overensstemmelse med vores politik om kontinuerlig produktudvikling forbeholder vi os ret til at ændre produkt-, emballage- og dokumentationsspecifikationer uden varsel.

Kassering og miljø

Når apparatet tages ud af drift, må produktet ikke bortskaffes sammen med andet husholdningsaffald. Det er i stedet dit ansvar at bortskaffe dit affaldsudstyr ved at aflevere det til et udpeget indsamlingssted. Manglende overholdelse af denne regel kan straffes i overensstemmelse med gældende regler for bortskaffelse af affald. Den separate indsamling og genbrug af dit affaldsudstyr på bortskaffelsestidspunktet vil bidrage til at bevare naturressourcerne og sikre, at det genbruges på en måde, der beskytter menneskers sundhed og miljøet.

For yderligere oplysninger om, hvor du kan aflevere dit affald til genbrug, bedes du kontakte dit lokale affaldsselskab. Producenterne og importørerne tager ikke ansvar for genbrug, behandling og økologisk bortskaffelse, hverken direkte eller gennem et offentligt system.

SUOMALAINEN

Hyvä asiakas,

Kiitos, että osit tämän HENDI-laitteen. Lue tämä käyttöopas huolellisesti ja kiinnitä erityistä huomiota alla oleviin turvallisuusmääräyksiin ennen laitteen ensimmäistä asennusta ja käyttöä.

Turvallisuusohjeet

- Grilli on asennettava tukevalle alustalle ennen käyttöä.
- Älä käytä sisätiloissa!
- Älä käytä grilliä ahtaassa ja/tai asuinkeuhkoisessa tilassa, esim. taloissa, telttoissa, matkailuvaunuissa, matkailuautoissa, veneissä. Hiilimonoksidiryökytyksen aiheuttama kuolemanvaara.

- Tämä laite on tarkoitettu ainoastaan grillaukseen ulkona. Muu käyttö voi johtaa henkilövahinkoihin tai laitteen vaurioitumiseen.
- Käytä laitetta käyttöohjeessa kuvatulla tavalla.
- Älä käytä laitetta tulenarkojen, terveydelle vaarallisten jne. nesteiden tai aineiden lämmittämiseen.
- Tätä laitetta saa käyttää vain siihen tarkoitukseen, johon se on tarkoitettu ja suunniteltu. Valmistaja ei ole vastuussa mistään vahingoista, jotka johtuvat virheellisestä käytöstä tai virheellisestä käytöstä.
- Älä aseta mitään esineitä laitteen koteloon.
- Älä käytä laitetta sen jälkeen, kun se on vaurioitunut. Anna valtuutetun korjausyrityksen tarkastaa ja korjata se tarvittaessa.
- Laitetta saa käyttää vain siihen tarkoitukseen, johon se on alun perin suunniteltu.
- **VAROITUS!** Tämä grilli kuumenee erittäin kuumaksi, älä liukuta sitä käytön aikana.
- Aseta laite vaakasuoralle, vakaalle ja puhtaalle lattialle.
- Älä peitä laitetta käytön aikana.
- Tarkkaile aina grilliä käytön aikana.
- Älä koskaan anna lasten käyttää laitetta ilman aikuisen valvontaa.
- Vältä ylikuormitusta.
- Tätä laitetta ei ole tarkoitettu sellaisten henkilöiden (mukaan lukien lapset) käyttöön, joiden fyysiset, aistinvaraiset tai henkiset kyvyt ovat rajoittuneet tai joilta puuttuu laitteen käytön vaatima kokemus tai tietämys, ellei heidän turvallisuudestaan vastaava henkilö valvo tai opasta heitä laitteen käytössä.
- Älä käytä laitetta, ellei sitä ole koottu kokonaan ja kaikki osat on kiinnitetty ja kiristetty kunnolla.
- Älä käytä sytytyksessä bensiiniä, kerosiinia tai alkoholia.
- Älä käytä laitetta 3 metrin etäisyydellä seinistä, rakenteista tai rakennuksista.
- Älä jätä valaistua laitetta ilman valvontaa. Pidä lapset ja lemmikit aina poissa. Tarkkaile laitetta aina käytön aikana.
- Kaikki puhdistus ja huolto on tehtävä, kun laite on täysin jäähtynyt ja kun tuhka on hävitetty asianmukaisesti.
- Kypsennyksen aikana palonsammutusmateriaalien on oltava helposti saatavilla. Käytä öljy-/rasvapalon sattuessa kuivaa kemikaalisammutinta tai tukahduta se lian, hiekan tai ruokasoodan kanssa. Älä yritä sammuttaa vedellä.
- **VAROITUS!** Älä käytä alkoholia tai bensiiniä sytyttämiseen tai uudelleen sytyttämiseen! Käytä vain EN 1860-3 -standardin mukaisia palonsammuttimia!

Tuotteen pääosat

(Kuva 1 sivulla 3-4)

- A: Runko
B: Ylemmät ruudukot
C: Säätet
D: Alemmat ruudukot
E: Liukumattomat jalat
F: Tähtien pultit
G: Pulttien päät

Huomautus: Tämän oppaan sisältö koskee kaikkia luetuja kohteita, ellei toisin mainita. Ulkonäkö voi poiketa esitetyistä kuvista.

Kokoonpano

- Poista suojakalvopakkaus.
- Ota yhteys toimittajaan, jos laitteessa on vaurioita tai puutteita, äläkä käytä laitetta.



- Kiinnitit luistamattomat jalat jalkoihin.
- Kiinnitit kootut jalat runkoon mukana toimitetuilla tähtipul-teilla.
- Kun olet kiinnittänyt jalat, aseta ylä- ja alaritilät grillin runkoon.
- Varmista, että laite on koottu kunnolla.

HUOMAUTUS! Kootut työkalut eivät sisälly toimitukseen.

Käyttöohjeet

- Käytä laitetta ulkona, jossa on hyvä ilmanvaihto ja vähintään 3 metrin päässä rakennuksista ja rakenteista.
 - Pidä laite poissa syttyvien materiaalien läheisyydestä.
 - Älä siirrä laitetta käytön aikana.
 - Asenna laite mahdollisimman tasaiselle alustalle.
 - Laitetta ei tarvitse rasvata, tuotteet päästävät siitä irti. Kalatuotteiden kohdalla suosittelemme laitteen rasvaamista.
 - Käytön jälkeen anna hiilen sammua kokonaan. Hävitä tuhkat asianmukaiseen paikkaan.
- VAROITUS!** Ulkoisen osan pinta voi kuumentua erittäin kuumaksi. Pidä lapset poissa grillin luota.
- **HUOMAUTUS!** Grilli on lämmitettävä ja hiili/briketit pidettävä punaisina vähintään 30 minuuttia ennen ensimmäistä kypsennystä.

Valaistuksen toimenpiteet

- Poista grilliritilä.
 - Aseta hiili/briketit asianmukaiselle hiilarjorttimelle.
- HUOMAUTUS!** Älä koskaan käytä enempeä kuin enimmäismäärä hiiltä/brikettejä [katso tekniset tiedot].
- Grillin sytyttämiseen voidaan käyttää savukäynnistimiä, sähkökäynnistimiä tai muita hiilen sytyttämiseen sopivia esineitä, jos kyseessä on syytiin tai grillin valaistusneste.
- HUOMIO!** Käytä näitä aina valmistajan ohjeiden mukaisesti. Älä koskaan käytä hormikäynnistintä yhdessä grillin valoneste-teen kanssa.
- Anna hiilen/brikettien lämmetä riittävästi ja odota, kunnes kaikki käytetyt sytytysliekit ovat palaneet kokonaan.
 - Kun hiilet/briketit ovat oikein kevyitä, levitä ne tasaisesti grillin runkoon grillipihdeillä, joissa on pitkä ja lämmönkestävät kahvat.

HUOMAUTUS! Käytä lämmönkestäviä käsineitä [ei toimiteta mukana], kun suoritat tätä osaa tarvittaessa.

VAROVAISUUTTA! Älä kypsennä ennen kuin hiilessä/briketeissä on tuhkapinnoite.

Puhdistus ja huolto

- **TARKKAAVAISUUS!** Anna laitteen jäähtyä kokonaan ennen puhdistusta tai säilytystä.
- Pyyhi pinnat miedolla pesuaineella tai leivinsoodalla, johon on sekoitettu vettä, kostealla liinalla.
- Käytä sitruspohjaista rasvanpoistoainetta ja nailonkuuraus-harjaa pinttyneille tahroille.
- Huuhtele puhtaaksi vedellä.
- Anna sen kuivua hyvin.

Säilytys

- Puhdistus kaikki pinnat.
- Säilytä viileässä ja kuivassa paikassa hapettumisen estämiseksi.

HUOMAUTUS! Jos hapettumista tapahtuu, poista hapetus (lankaharjalla) [ei sisälly toimitukseen]. Säilytä pakkaus, jos aiot säilyttää laitetta tulevaisuudessa.

Takuu

Kaikki laitteen toimintaan vaikuttavat viat, jotka ilmenevät vuoden kuluessa ostosta, korjataan tai vaihdetaan maksutta edellyttäen, että laitetta on käytetty ja huollettu ohjeiden mukaisesti eikä sitä ole käytetty väärin tai väärin. Tämä ei vaikuta lakisääntöihin oikeuksiin. Jos laite on takuun alainen, ilmoita mistä ja milloin se on ostettu ja liitä mukaan ostosite (esim. kuitti). Pidätämme oikeuden muuttaa tuote-, pakkaus- ja dokumentointitietoja ilman erillistä ilmoitusta tuotekehityksen jatkuvan menettelytavan mukaisesti.

Hävittäminen ja ympäristö

Kun poistat laitteen käytöstä, tuotetta ei saa hävittää muun kotitalousjätteen mukana. Sen sijaan on sinun vastuullasi hävittää jätelaitteistosi luovuttamalla se määrätylle keräyspisteelle. Tämän säännön noudattamatta jättämisestä voidaan rangaista soveltuvien jätteiden hävittämistä koskevien määräysten mukaisesti. Jätelaitteiston erillinen keräys ja kierrätys hävittämisen yhteydessä auttaa säästämään luonnonvaroja ja varmistamaan, että se kierrätetään tavalla, joka suojaa ihmisten terveyttä ja ympäristöä.

Lisätietoja siitä, mihin jäte voidaan viedä kierrätettäväksi, saat ottamalla yhteyttä paikalliseen jätteenkeräisyhtiöön. Valmistajat ja maahantuoja eivät ota vastuuta kierrätyksestä, käsitte-lystä ja ekologisesta hävittämisestä joko suoraan tai julkisen järjestelmän kautta.

NORSK

Kjære kunde,

Takk for at du kjøpte dette HENDI-produktet. Les denne bruksanvisningen nøye, og vær spesielt oppmerksom på sikkerhetsforskriften som er beskrevet nedenfor, før du installerer og bruker dette apparatet for første gang.

Sikkerhetsinstruksjoner

- Grillen må installeres på en sikker nivåbase før bruk.
- Må ikke brukes innendørs!
- Ikke bruk grillen i et trangt og/eller beboelig rom, f.eks. hus, telt, campingvogner, bobiler, båter. Fare for karbonmonoksidforgiftning.
- Dette apparatet er kun beregnet for grilling av matvarer som er egnet for grilling utendørs. All annen bruk kan føre til personskaide eller skade på produktet.
- Bruk produktet som beskrevet i håndboken.
- Ikke bruk apparatet til oppvarming av væske eller stoffer som er brannfarlige, helsefarlige osv.
- Dette apparatet kan kun brukes til det formålet det var ment og designet for. Produsenten er ikke ansvarlig for skader forårsaket av feil drift og feil bruk.
- Ikke sett gjenstander inn i apparatets kabinett.
- Ikke bruk apparatet etter at det er skadet. Få den kontrollert og reparert, om nødvendig, av et sertifisert reparasjonsfirma.
- Dette apparatet kan kun brukes til det formålet det opprinnelig ble designet for.
- **ADVARSEL!** Denne grillen blir veldig varm, ikke flytt den under drift.
- Plasser produktet på et horisontalt, stabilt og rent gulv.
- Ikke dekk til apparatet under bruk.
- Hold alltid øye med grillen når den er i bruk.



- La aldri barn bruke apparatet uten tilsyn av en voksen.
- Unngå overbelastning.
- Dette apparatet er ikke beregnet for bruk av personer (inkludert barn) med reduserte fysiske, sensoriske eller mentale evner, eller mangel på erfaring og kunnskap, med mindre de har fått tilsyn eller instruksjoner om bruk av apparatet av en person som er ansvarlig for deres sikkerhet.
- Ikke bruk produktet med mindre det er fullstendig montert og alle delene er godt festet og strammet.
- Ikke bruk bensin, parafin eller alkohol til belysning.
- Ikke bruk apparatet innen 3 m avstand fra vegger, strukturer eller bygninger.
- Ikke la et opplyst apparat være uten tilsyn. Hold alltid barn og kjæledyr unna. Hold alltid øye med produktet når det er i bruk.
- All rengjøring og vedlikehold skal utføres når apparatet er helt kjølig og med asken riktig avhendet.
- Under matlagning skal brannslukningsmaterialer være lett tilgjengelige. Ved olje-/fettbrann, bruk tørr kjemisk brannslukningsapparat eller kvel med skitt, sand eller natron. Ikke forsøk å slukke med vann.
- **ADVARSEL!** Ikke bruk sprit eller bensin til belysning eller gjenbelysning! Bruk kun brannlys som er i samsvar med EN 1860-3!

Hoveddeler av produktet

(Fig.1 på side 3-4)

- A: Kropp
 B: Øvre rutenett
 C: Ben
 D: Nedre rutenett
 E: Sklisikre føtter
 F: Stjernebolter
 G: Bolthoder

Merknad: Innholdet i denne håndboken gjelder for alle oppførte elementer med mindre annet er spesifisert. Utseendet kan variere fra illustrasjonene som vises.

Montering

- Fjern den beskyttende filmemballasjen.
 - Kontakt leverandøren hvis det er skader eller ufullstendigheter og ikke bruk produktet.
 - Koble de sklisikre føttene til bena.
 - Koble de monterte bena til kroppen ved hjelp av de medfølgende stjerneboltene.
 - Etter å ha sikret bena, plasser de øvre gitterene og nedre gitterene på grillkroppen.
 - Kontroller at produktet er riktig montert.
- MERK!** Verktøy for montering er ikke inkludert.

Bruksanvisning

- Bruk apparatet utendørs med god ventilasjon med minst 3 m avstand til bygninger og strukturer.
 - Hold apparatet unna brannfarlig materiale.
 - Ikke flytt apparatet under bruk.
 - Monter produktet så jevnt som mulig.
 - Du trenger ikke smøre produktet, produktene vil gi slipp selv, for fiskeprodukter anbefaler vi deg å smøre produktet.
 - Etter bruk, la kullet slukke seg helt. Kast asken på riktig sted.
- ADVARSEL!** Overflaten på den ytre delen kan bli svært varm. Hold barn borte fra grillen.
- **MERK!** Grillen skal varmes opp og trekullet/briketter skal holdes røde varme i minst 30 min før første tilberedning.

Prosedyrer for belysning

- Fjern grillstativet.
 - Plasser trekull/briketter i riktig trekullbrett.
- MERK!** Bruk aldri mer enn maksimal mengde trekull/briketter (se teknisk spesifikasjon).
- Chimney startere, elektriske startere eller andre elementer som er egnet for belysning av kull kan brukes til å tenne grillen i stedet hvis brannlightere eller grillbelysning værse.
- FORSIKTIG!** Bruk alltid disse i henhold til instruksjonene fra produsenten. Bruk aldri en skorsteinsstarter i kombinasjon med grillbelysningsværse.
- La det gå nok tid til at trekull/briketter varmes opp og vent til alle brannstokkere som har blitt brukt, er helt brent opp.
 - Når trekull/briketter er skikkelig lette, spre dem ut i et jevnt lag i grillkroppen ved hjelp av grilltenger som er utstyrt med lange og varmebestandige håndtak.
- MERK!** Bruk varmebestandige hansker (følger ikke med) når du utfører denne delen om nødvendig.
- FORSIKTIG!** Ikke kok før kullet/brikettene har et belegg av aske.

Rengjøring og vedlikehold

- **OPPMERKSOMHET!** La produktet avkjøles helt før rengjøring eller oppbevaring.
- Tørk av overflatene med et mildt rengjøringsmiddel eller natron blandet med vann med en fuktig klut.
- For vanskelige flekker, bruk en sitrusbasert avfettingsmiddel og en nylonstrubebørste.
- Skyll rent med vann.
- La den tørke godt.

Lagring

- Rengjør alle overflater.
 - Oppbevares på et kjølig, tørt sted for å forhindre oksidasjon.
- MERK!** Hvis oksidasjon oppstår, fjern oksidasjonen ved hjelp av en (trådd)børste (følger ikke med). Ta vare på emballasjen hvis du har tenkt å oppbevare produktet i fremtiden.

Garanti

Enhver feil som påvirker funksjonaliteten til produktet som blir synlig innen ett år etter kjøp, vil bli reparert ved gratis reparasjon eller erstatning, forutsatt at apparatet har blitt brukt og vedlikeholdt i henhold til instruksjonene og ikke har blitt misbrukt eller misbrukt på noen måte. Dine lovbestemte rettigheter påvirkes ikke. Hvis apparatet kreves under garanti, oppgi hvor og når det ble kjøpt og inkluder kjøpsbevis (f.eks. kvittering).

I tråd med våre retningslinjer for kontinuerlig produktutvikling forbeholder vi oss retten til å endre produkt-, emballasje- og dokumentasjonsspesifikasjoner uten varsel.

Kassering og miljø

Når produktet tas ut av drift, må det ikke kastes sammen med annet husholdningsavfall. I stedet er det ditt ansvar å kaste avfallet ved å levere det til et angitt innsamlingssted. Manglende overholdelse av denne regelen kan straffes i henhold til gjeldende forskrifter for avfallshåndtering. Den separate innsamlingen og resirkuleringen av avfallsutstyret på kasserings-tidspunktet vil bidra til å bevare naturressurser og sikre at det resirkuleres på en måte som beskytter menneskers helse og miljøet.



For mer informasjón om hvor du kan levere avfall for resirkulering, ta kontakt med ditt lokale avfallsinnsamlingssekskap. Produsentene og importørerne tar ikke ansvar for resirkulering, behandling og miljøvennlig avhending, verken direkte eller gjennom et offentlig system.

SLOVENŠČINA

Spoštovana stranka,

Zahvaljujemo se vam za nakup naprave HENDI. Pred prvo namestitvijo in uporabo naprave natančno preberite ta navodila za uporabo, pri tem pa bodite še posebej pozorni na spodaj opisane varnostne predpise.

Varnostna navodila

- Žar je treba pred uporabo namestiti na varno podlago.
- Ne uporabljajte v zaprtih prostorih!
- Žara ne uporabljajte v zaprtem in/ali bivalnem prostoru, npr. v hišah, šotorih, prikolicah, motornih domovih, čolnih. Nevarnost smrti zaradi zastrupitve z ogljikovim monoksidom.
- Ta naprava je namenjena samo za pečenje na žaru živil, primernih za pečenje na žaru pri uporabi na prostem. Kakršna koli druga uporaba lahko povzroči telesne poškodbe ali poškodbe naprave.
- Napravo uporabljajte, kot je opisano v priročniku.
- Naprave ne uporabljajte za segrevanje tekočine ali vnetljivih snovi, ki so nevarne za zdravje itd.
- Napravo lahko uporabljate samo za namen, za katerega je bila namenjena in zasnovana. Proizvajalec ni odgovoren za morebitno škodo, ki je nastala zaradi nepravilnega delovanja in nepravilne uporabe.
- V ohišje naprave ne vstavljajte predmetov.
- Naprave ne uporabljajte, ko je poškodovana. Po potrebi ga mora preveriti in popraviti certificirano podjetje za popravila.
- Napravo lahko uporabljate samo za namen, za katerega je bila prvotno zasnovana.
- **OPOZORILO!** Ta žar bo postal zelo vroč, med delovanjem ga ne premikajte.
- Napravo postavite na vodoravna, stabilna in čista tla.
- Med uporabo naprave ne pokrivajte.
- Med uporabo vedno pazite na žar.
- Otrokom nikoli ne dovolite uporabe naprave brez nadzora odrasle osebe.
- Izogibajte se preobremenitvi.
- Ta naprava ni namenjena za uporabo s strani oseb (vključno z otroki) z zmanjšanimi telesnimi, čutnimi ali duševnimi sposobnostmi ali pomanjkanjem izkušenj in znanja, razen če jih je nadzorovala ali jih je seznanila oseba, odgovorna za njihovo varnost.
- Naprave ne uporabljajte, če ni popolnoma sestavljena in so vsi deli dobro pritrjeni in priviti.
- Za razsvetljavo ne uporabljajte bencina, kerozina ali alkohola.
- Naprave ne uporabljajte v razdalji 3 m od sten, struktur ali zgradb.
- Prižgane naprave ne puščajte brez nadzora. Vedno imejte otroke in hišne ljubljence stran v vsakem trenutku. Med uporabo vedno pazite na napravo.
- Vse čiščenje in vzdrževanje je treba opraviti, ko je naprava popolnoma hladna in ko je pepel pravilno odstranjen.
- Med kuhanjem morajo biti materiali za gašenje požara zlahka

dostopni. V primeru požara olja / masti uporabite suh kemični gasilni aparat ali dušilec z umazanijo, peskom ali sodo bikarbono. Ne poskušajte gašeti z vodo.

- **OPOZORILO!** Ne uporabljajte žganja ali bencina za osvetlitev ali ponovno osvetlitev! Uporabljajte samo gasilce, ki izpolnjujejo zahteve standarda EN 1860-3!

Glavni deli izdelka

(Slika 1 na strani 3-4)

- A: Telo
- B: Zgornje mreže
- C: Noge
- D: Spodnje mreže
- E: Stopala brez drsenja
- F: Zvezdni vijaki
- G: Glave vijakov

Opombe: Vsebina tega priročnika velja za vse navedene elemente, razen če ni določeno drugače. Videz se lahko razlikuje od prikazanih ilustracij.

Sklop

- Odstranite zaščitno filmsko embalažo.
- Če pride do poškodb ali nepopolnosti, se obrnite na dobavitelja in naprave ne uporabljajte.
- Noge, ki ne drsijo, povežite z nogami.
- Sestavljene noge povežite s telesom s priloženimi zvezdicami.
- Po pritrditvi nog namestite zgornje mreže in spodnje mreže na telo žara.
- Preverite, ali je naprava varno sestavljena.

OPOMBA! Orodja za sestavljanje niso vključena.

Navodila za uporabo

- Napravo uporabljajte na prostem z dobro prezračevanjem, ki je vsaj 3 m od zgradb in strukture.
- Napravo hranite stran od vnetljivih materialov.
- Med uporabo naprave ne premikajte.
- Napravo namestite čim bolj enakomerno.
- Naprave ni treba masti, izdelki se bodo spustili, za ribje izdelke vam svetujemo, da jo namažite.
- Po uporabi pustite, da se oglje popolnoma ugasne. Pepel odvrzite na ustrezno mesto.
- **OPOZORILO!** Površina zunanega dela lahko postane zelo vroča. Otroke hranite proč od frizerja.
- **OPOMBA!** Žar se segreje in oglje/briketi ostanejo rdeči vsaj 30 minut pred prvim kuhanjem.

Postopki razsvetljave

- Odstranite rešetko za žar.
- Oglje/brikete položite v ustrezen pladenj za oglje.
- **OPOMBA!** Nikoli ne uporabljajte več kot največje količine oglja/briketov (glejte tehnične specifikacije).
- Dimniške zaganjalnike, električne zaganjalnike ali druge predmete, primerne za razsvetljavo oglja, lahko uporabite za prižiganje žara, če ognjemet ali žaromet razsvetljavo tekočino.
- **POZOR!** Te pripomočke vedno uporabljajte v skladu z navodili proizvajalca. Nikoli ne uporabljajte dimnika v kombinaciji s tekočino za razsvetljavo žara.
- Pustite dovolj časa, da se oglje/briketi segrejejo, in počakajte, da se vsi uporabljeni gasilci popolnoma segrejejo.
- Ko so oglje/brikete pravilno prižgane, jih s pomočjo žarnih



prijemalk, ki so opremljene z dolgimi in toplotno odpornimi ročaji, razpršite v enakomerno plast v telesu žara.

OPOMBA! Med izvajanjem tega dela po potrebi nosite rokavice, odporne proti vročini (niso priložene).

PREVIDNO! Ne kuhajte, preden ima oglje/brikete prevleko iz pepela.

Čiščenje in vzdrževanje

- **POZORNOST!** Pred čiščenjem ali shranjevanjem počakajte, da se naprava popolnoma ohladi.
- Površine obrišite z blagim detergentom ali sodo bikarbono, pomešano z vodo, z vlažno krpo.
- Za trdovratne madeže uporabite razmaščevalnik na osnovi citrusov in najlonsko krtačo za čiščenje.
- Očistite ga z vodo.
- Pustite, da se dobro posuši.

Shranjevanje

- Očistite vse površine.
- Shranjujte na hladnem in suhem mestu, da preprečite oksidacijo.

OPOMBA! Če pride do oksidacije, oksidacijo odstranite s ščetko (žična) (ni priložena). Shranite embalažo, če nameravate napravo shraniti v prihodnosti.

Garancija

Okvare, ki vplivajo na funkcionalnost naprave in se pojavijo v enem letu po nakupu, se popravijo s brezplačnim popravilom ali zamenjavo, če je bila naprava uporabljena in se je ohranila v skladu z navodili in ni bila zlorabljena ali napačno uporabljena. To ne vpliva na vaše zakonske pravice. Če je za napravo veljala garancija, navedite, kje in kdaj je bila kupljena, in priložite dokazilo o nakupu (npr. račun).

Skladno z našo politiko nenehnega razvoja izdelkov si pridržujemo pravico do spremembe izdelka, embalaže in specifikacij dokumentacije brez predhodnega obvestila.

Odstranjevanje in okolje

Med odstranjevanjem naprave ne odvrzite izdelka skupaj z drugimi gospodinjstskimi odpadki. Namesto tega ste sami odgovorni, da odpadno opremo odvržete na ustrezno zbirno mesto. Neupoštevanje tega pravila lahko kaznuje v skladu z veljavnimi predpisi o odlaganju odpadkov. Ločeno zbiranje in recikliranje vaše odpadne opreme v času odlaganja bo pomagalo ohraniti naravne vire in zagotoviti, da se reciklira na način, ki varuje zdravje ljudi in okolje.

Za več informacij o tem, kam lahko odložite svoje odpadke za recikliranje, se obrnite na lokalno komunalno podjetje. Proizvajalci in uvozniki ne prevzemajo odgovornosti za recikliranje, obdelavo in ekološko odstranjevanje, bodisi neposredno bodisi prek javnega sistema.

Bästa kund,

Tack för att du köper denna apparat från HENDI. Läs denna bruksanvisning noggrant och var särskilt uppmärksam på de säkerhetsföreskrifter som anges nedan, innan du installerar och använder produkten för första gången.

Säkerhetsinstruktioner

- Grillen måste installeras på en säker nivå bas före användning.
- Använd inte inomhus!
- Använd inte grillen i ett begränsat och/eller beboeligt utrymme, t.ex. hus, tält, husvagnar, husbilar, båtar. Risk för kolmonoxidförgiftning med dödlig utgång.
- Produkten är endast avsedd för grillning av livsmedel som är lämpliga för grillning utomhus. All annan användning kan leda till personskador eller skador på produkten.
- Använd produkten enligt beskrivningen i handboken.
- Använd inte apparaten för uppvärmning av vätska eller ämnen som är lättantändliga, hälsofarliga osv.
- Denna produkt får endast användas för det ändamål för vilket den var avsedd och utformad. Tillverkaren ansvarar inte för skador som orsakats av felaktig drift och felaktig användning.
- För inte in några föremål i produktens hölje.
- Använd inte produkten efter att den har skadats. Få det kontrollerat och reparerat vid behov av ett certifierat reparationsföretag.
- Denna produkt får endast användas för det ändamål den ursprungligen utformades för.
- **VARNING!** Denna grill blir mycket varm, flytta den inte under drift.
- Placera produkten på ett horisontellt, stabilt och rent golv.
- Täck inte över produkten under användning.
- Håll alltid ett öga på grillen när den används.
- Låt aldrig barn använda apparaten utan vuxens tillsyn.
- Undvik överbelastning.
- Denna apparat är inte avsedd att användas av personer (inklusive barn) med nedsatt fysisk, sensorisk eller mental förmåga, eller som saknar erfarenhet och kunskap, såvida de inte övervakas eller instrueras om användning av apparaten av en person som ansvarar för deras säkerhet.
- Använd inte produkten om den inte är helt monterad och alla delar är ordentligt fastsatta och åtdragna.
- Använd inte bensen, fotogen eller alkohol för belysning.
- Använd inte produkten inom 3 m avstånd från väggar, strukturer eller byggnader.
- Lämna inte en uppläst apparat utan uppsikt. Håll alltid barn och husdjur borta hela tiden. Håll alltid ett öga på produkten när den används.
- All rengöring och allt underhåll ska utföras när produkten är helt sval och med askan bortscaffad på rätt sätt.
- Under tillagning ska brandsläckningsmaterial vara lättillgängliga. I händelse av en olje-/fettbrand, använd torr kemisk brandsläckare eller kvävning med smuts, sand eller bakpulver. Försök inte släcka med vatten.
- **VARNING!** Använd inte sprit eller bensen för belysning eller upplysning! Använd endast brandsläckare som uppfyller EN 1860-3!



Huvuddelar av produkten

(Fig.1 på sidan 3–4)

- A: Kropp
- B: Övre rutnät
- C: Ben
- D: Nedre rutnät
- E: Halkfria fötter
- F: Stjärnbultar
- G: Bulthuvuden

Anmärkning: Innehållet i denna handbok gäller för alla listade artiklar om inget annat anges. Utseendet kan skilja sig från de illustrationer som visas.

Montering

- Ta bort skyddsfilmens förpackning.
- Kontakta leverantören om det finns några skador eller ofullständigheter och använd inte produkten.
- Anslut de halkfria fötterna till benen.
- Anslut de monterade benen till kroppen med de medföljande stjärnbultarna.
- Efter att ha säkrat benen, placera de övre och nedre galler på grillkroppen.
- Kontrollera att produkten är ordentligt monterad.

OBS! Verktyg för montering ingår inte.

Bruksanvisning

- Använd apparaten utomhus med god ventilation med minst 3 m avstånd från byggnader och byggnader.
- Håll produkten borta från brandfarliga material.
- Flytta inte produkten under användning.
- Installera produkten så jämnt som möjligt.
- Du behöver inte smörja produkten, produkterna släpper sig själva. För fiskprodukter rekommenderar vi att du smörjer produkten.
- Efter användning, låt kolet släcka sig helt. Kasserar askan på rätt plats.

VARNING! Ytan på den yttre delen kan bli mycket varm. Håll barnen borta från grillen.

- **OBS!** Grillen ska värmas upp och kolet/briketterna hållas röda i minst 30 minuter före den första tillagningen.

Belysningsprocedurer

- Ta bort grillgallret.
- Placera kol/briketter i lämplig kolbricka.
- **OBS!** Använd aldrig mer än maximal mängd kol/briketter (se teknisk specifikation).
- Skorstensstartare, elstartare eller andra föremål som är lämpliga för belysning av kol kan användas för att tända grillen istället om eldsjälur eller grillbelysningsvätska.

FÖRSIKTIGHET! Använd alltid dessa enligt tillverkarens anvisningar. Använd aldrig skorstensstartare i kombination med grillbelysningsvätska.

- Avsätt tillräckligt med tid för att kol/briketter ska värmas upp och vänta tills alla brandmän som har använts har bränts upp helt.

- När kolet/briketterna är ordentligt upplysta, sprid ut dem i ett jämnt lager i grillkroppen med hjälp av grilltänger som är utrustade med långa och värmebeständiga handtag.

OBS! Använd värmebeständiga handskar (medföljer ej) vid utförande av denna del vid behov.

FÖRSIKTIGHET! Tillaga inte innan kolet/briketterna har en

beläggning av aska.

Rengöring och underhåll

- **UPPMÄRKSAMHET!** Låt produkten svalna helt före rengöring eller förvaring.
- Torka av ytorna med ett mildt rengöringsmedel eller bakpulver blandat med vatten med en fuktad trasa.
- För envisa fläckar, använd ett citrusbaserat avfettningsmedel och en skurborste av nylon.
- Skölj rent med vatten.
- Låt den torka väl.

Förvaring

- Rengör alla ytor.
- Förvaras svalt och torrt för att förhindra oxidation.

OBS! Om oxidation uppstår, ta bort oxidationen med en (tråd)borste (medföljer ej). Behåll förpackningen om du tänker förvara produkten i framtiden.

Garanti

Alla defekter som påverkar produktens funktion och som blir uppenbara inom ett år efter inköpet kommer att repareras genom kostnadsfri reparation eller utbyte, förutsatt att produkten har använts och underhållits i enlighet med instruktionerna och inte har missbrukats eller missbrukats på något sätt. Dina lagstadgade rättigheter påverkas inte. Om produkten omfattas av garantin ska du ange var och när den köptes och inkludera inköpsbevis (t.ex. kvitto).

I enlighet med vår policy för kontinuerlig produktutveckling förbehåller vi oss rätten att ändra specifikationerna för produkt, förpackning och dokumentation utan föregående meddelande.

Kassering och miljö

När produkten tas ur bruk får den inte kasseras tillsammans med annat hushållsavfall. Istället är det ditt ansvar att kassera din avfallsutrustning genom att lämna över den till en utsedd uppsamlingsplats. Underlåtenhet att följa denna regel kan bestraffas i enlighet med gällande bestämmelser om avfallshandling. Separat insamling och återvinning av din avfallsutrustning vid tidpunkten för kassering kommer att bidra till att bevara naturresurser och säkerställa att den återvinns på ett sätt som skyddar människors hälsa och miljön.

För mer information om var du kan lämna in ditt avfall för återvinning, kontakta ditt lokala återvinningsföretag. Tillverkarna och importörerna tar inte ansvar för materialåtervinning, behandling och ekologiskt bortskaffande, varken direkt eller genom ett offentligt system.



Уважаеми клиенти,

Благодарим Ви, че закупихте този уред HENDI. Прочетете внимателно това ръководство за потребителя, като обърнете особено внимание на правилата за безопасност, описани по-долу, преди да инсталирате и използвате този уред за първи път.

Инструкции за безопасност

- Преди употреба барбекюто трябва да бъде монтирано на сигурна основа.
- Не използвайте на закрито!
- Не използвайте барбекюто в затворено и/или обитаемо пространство, напр. къщи, палатки, каравани, моторни домове, лодки. Опасност от смъртоносно отравяне с въглероден оксид.
- Този уред е предназначен само за печене на грил на храна, подходящи за печене на грил на открито. Всяка друга употреба може да доведе до нараняване или повреда на уреда.
- Използвайте уреда, както е описано в ръководството.
- Не използвайте уреда за нагряване на течности или вещества, които са запалими, опасни за здравето и т.н.
- Този уред може да се използва само за целта, за която е предназначен и проектиран. Производителят не носи отговорност за щети, причинени от неправилна работа и неправилна употреба.
- Не поставяйте предмети в корпуса на уреда.
- Не използвайте уреда, след като е бил повреден. Проверявайте и ремонтирайте, ако е необходимо, от сертифицирана фирма за ремонт.
- Този уред може да се използва само за целта, за която е предназначен първоначално.
- **ПРЕДУПРЕЖДЕНИЕ!** Това барбекю ще стане много горещо, не го местете по време на работа.
- Поставете уреда на хоризонтален, стабилен и чист под.
- Не покривайте уреда по време на употреба.
- Винаги следете барбекюто, когато го използвате.
- Никога не позволявайте на деца да използват уреда без надзор от възрастен.
- Избягвайте претоварване.
- Този уред не е предназначен за употреба от лица (включително деца) с намалени физически, сетивни или умствени възможности или липса на опит и познания, освен ако не са били под наблюдение или инструктирани относно използването на уреда от лице, отговорно за тяхната безопасност.
- Не използвайте уреда, освен ако не е напълно сглобен и всички части не са здраво закрепени и затегнати.
- Не използвайте бензин, керосин или алкохол за осветление.
- Не работете с уреда на разстояние 3 м от стени, конструкции или сгради.
- Не оставяйте осветен уред без надзор. Винаги дръжте децата и домашните любимци далеч по всяко време. Винаги следете уреда, когато го използвате.
- Цялото почистване и поддръжка трябва да се извършват, когато уреда е напълно хладен и с правилно изхвърлена пепел.
- По време на готвене, пожарогасителните материали трябва

да са лесно достъпни. В случай на пожар с масло/грес, използвайте сух химически пожарогасител или задушете с мръсотия, пясък или сода за хляб. Не се опитвайте да гасите с вода.

- **ПРЕДУПРЕЖДЕНИЕ!** Не използвайте спирт или бензин за осветление или повторно осветление! Използвайте само запалки, отговарящи на EN 1860-3!

Основни части на продукта

(Фиг. 1 на страница 3-4)

- A: Тяло
- B: Горни решетки
- C: Крака
- D: Долни решетки
- E: Неплъзгащи се крачета
- F: Звездни болтове
- G: Глави на болтове

Забележка: Съдържанието на това ръководство се отнася за всички изброени елементи, освен ако не е посочено друго. Външният вид може да се различава от показаните илюстрации.

Сглобяване

- Свалете опаковката на защитния филм.
- Свържете се с доставчика, ако има някакви повреди или непълноти и не използвайте уреда.
- Свържете неплъзгащите се крачета към краката.
- Свържете сглобените крака към тялото, като използвате предоставените звездни болтове.
- След закрепване на краката поставете горните и долните решетки върху тялото на барбекюто.
- Проверете дали уреда е сглобен сигурно.

ЗАБЕЛЕЖКА! Не са включени инструменти за сглобяване.

Инструкции за работа

- Използвайте уреда на открито с добра вентилация на най-малко 3 м от сградите и конструкцията.
 - Дръжте уреда далеч от запалими материали.
 - Не местете уреда по време на употреба.
 - Монтирайте уреда възможно най-равномерно.
 - Не е необходимо да гресирате уреда, продуктите ще се пуснат сами, за рибни продукти ви съветваме да гресирате уреда.
 - След употреба оставете въглена да се самогаси напълно. Изхвърлете пепелта на подходящо място.
- ПРЕДУПРЕЖДЕНИЕ!** Повърхността на външната част може да стане много гореща. Дръжте децата далеч от барбекюто.
- **ЗАБЕЛЕЖКА!** Барбекюто трябва да се загрее и въгленът/брикетите да се държат горещи в червено най-малко 30 минути преди първото готвене.

Процедури за осветление

- Свалете решетката на грила.
 - Поставете въглища/брикети в съответната табла с въглища.
- ЗАБЕЛЕЖКА!** Никога не използвайте повече от максималното количество въглен/брикети (вижте техническата спецификация).
- За запалване на барбекюто могат да се използват стартери, електрически стартери или други предмети, подходящи за осветление с въглен, ако огнеупорни запалки или течност за осветление с барбекю.



ВНИМАНИЕ! Винаги използвайте тези продукти съгласно инструкциите на производителя. Никога не използвайте стартер за комин в комбинация с течност за осветление за барбекю.

- Оставете достатъчно време, за да се затопли въгленът/брикетите и изчакайте, докато всички използвани пожарникари изгорят напълно.
- След като въгленът/брикетите са правилно осветени, разпределете ги в равномерно слой в тялото на барбекюто с помощта на шипки за барбекю, които са снабдени с дълги и топлоустойчиви дръжки.

ЗАБЕЛЕЖКА! Носете топлоустойчиви ръкавици (не са доставени), когато извършвате тази част, ако е необходимо.

ПРЕДПАЗЛИВОСТ! Не гответе, преди въгленът/брикетите да имат покритие от пепел.

Почистване и поддръжка

- **ВНИМАНИЕ!** Оставете уреда да се охлади напълно преди почистване или съхранение.
- Избършете повърхностите с мек препарат или сода за хляб, смесени с вода, с навлажнена кърпа.
- За упорити петна използвайте обезмаслител на основата на цитрус и найлонова четка за почистване.
- Изплакнете чисто с вода.
- Оставете да изсъхне добре.

Съхранение

- Почистете всички повърхности.
- Да се съхранява на хладно и сухо място, за да се предотврати окисляване.

ЗАБЕЛЕЖКА! Ако се получи окисление, отстранете окисляването с помощта на (тел) четка (не е доставена). Съхранявайте опаковката, ако възнамерявате да съхранявате уреда си в бъдеще.

Гаранция

Всеки дефект, засягащ функционалността на уреда, който се вижда в рамките на една година след покупката, ще бъде ремонтиран чрез безплатен ремонт или замяна, при условие че уредът е бил използван и поддържан в съответствие с инструкциите и не е бил злоупотребяван или употребяван по никакъв начин. Вашите законови права не са засегнати. Ако се изисква гаранция на уреда, посочете къде и кога е закупен и добавете доказателство за покупка (напр. разписка). В съответствие с нашата политика за непрекъснато разработване на продукти ние си запазваме правото да променяме без предизвестие спецификациите на продукта, опаковката и документацията.

Изхвърляне и околна среда

При извеждане от употреба на уреда, продуктът не трябва да се изхвърля заедно с други битови отпадъци. Вместо това, Ваша отговорност е да изхвърлите оборудването за отпадъци, като го предадете на определен пункт за събиране. Неспазването на това правило може да бъде санкционирано в съответствие с приложимите разпоредби за изхвърляне на отпадъци. Разделното събиране и рециклиране на Вашето оборудване за отпадъци по време на изхвърлянето ще помогне за запазването на природните ресурси и за гарантиране на рециклирането им по начин, който защитава човешкото здраве и околната среда.

За повече информация за това къде можете да оставите от-

падъците си за рециклиране, моля, свържете се с местната компания за събиране на отпадъци. Производителите и вносителите не носят отговорност за рециклиране, третиране и изхвърляне на околната среда, нито директно, нито чрез обществена система.

РУССКИЙ

Уважаемый клиент!

Благодарим вас за покупку этого прибора HENDI. Внимательно прочитайте данное руководство пользователя, уделяя особое внимание приведенным ниже правилам техники безопасности, прежде чем устанавливать и использовать прибор в первый раз.

Инструкции по технике безопасности

- Перед использованием барбекюшницу необходимо установить на надежной ровной основе.
- Не используйте в помещении!
- Не используйте барбекю в ограниченном и/или жилом пространстве, например домах, палатках, жилых прицепах, автодомах, лодках. Опасность отравления угарным газом со смертельным исходом.
- Данный прибор предназначен только для приготовления на гриле продуктов, пригодных для приготовления на гриле на открытом воздухе. Любое другое использование может привести к травмам или повреждению прибора.
- Используйте прибор, как описано в руководстве.
- Не используйте прибор для нагрева легковоспламеняющихся, опасных для здоровья жидкостей или веществ и т. д.
- Данный прибор может использоваться только по назначению и конструкции. Изготовитель не несет ответственности за любые повреждения, вызванные неправильной эксплуатацией и неправильным использованием.
- Не вставляйте никакие предметы в корпус прибора.
- Не используйте прибор после его повреждения. Проверять и при необходимости ремонтировать его сертифицированной ремонтной компанией.
- Данный прибор может использоваться только для тех целей, для которых он изначально был предназначен.
- **ПРЕДУПРЕЖДЕНИЕ!** Этот барбекюшница сильно нагревается, не перемещайте его во время работы.
- Поместите прибор на горизонтальный, устойчивый и чистый пол.
- Не закрывайте прибор во время использования.
- Во время использования всегда следите за барбекюшницей.
- Никогда не позволяйте детям пользоваться прибором без присмотра взрослых.
- Избегайте перегрузки.
- Данный прибор не предназначен для использования лицами (включая детей) с ограниченными физическими, сенсорными или умственными способностями, а также лицами, не имеющими опыта и знаний, если только они не находятся под присмотром лица, ответственного за их безопасность, или не получили соответствующие инструкции по эксплуатации прибора.
- Не используйте прибор, если он полностью не собран и все детали надежно закреплены и затянуты.
- Не используйте прибор для освещения бензин, керосин или спирт.



- Не эксплуатируйте прибор на расстоянии 3 м от стен, конструкций или зданий.
- Не оставляйте зажженный прибор без присмотра. Всегда держите детей и домашних животных в стороне. Всегда следите за работой прибора.
- Все процедуры очистки и технического обслуживания следует выполнять, когда прибор полностью остынет, а золу утилизировать надлежащим образом.
- Во время приготовления огнетушители должны быть легко доступны. В случае возгорания масла/смазки используйте сухой химический огнетушитель или грязь, песок или пищевую соду. Не пытайтесь погасить водой.
- **ПРЕДУПРЕЖДЕНИЕ!** Не используйте спирт или бензин для освещения или повторного освещения! Используйте только пожарные, соответствующие стандарту EN 1860-3!

Основные части продукта

(Рис. 1 на стр. 3-4)

- A: Тело
- B: Верхние сетки
- C: Ноги
- D: Нижние решетки
- E: Нескользкие ножки
- F: Звездчатые болты
- G: Головки болтов

Примечание: Содержание данного руководства относится ко всем перечисленным элементам, если не указано иное. Внешний вид может отличаться от показанных иллюстраций.

Сборка

- Снимите защитную пленочную упаковку.
- Обратитесь к поставщику, если имеются какие-либо повреждения или неполнота, и не используйте прибор.
- Присоедините нескользкие ножки к ногам.
- Присоедините собранные ножки к корпусу с помощью прилагаемых звездчатых болтов.
- После закрепления ножек поместите верхние и нижние решетки на корпус барбекюшницы.
- Убедитесь, что прибор надежно собран.

ПРИМЕЧАНИЕ! Инструменты для сборки не входят в комплект.

Инструкции по эксплуатации

- Используйте прибор на открытом воздухе с хорошей вентиляцией на расстоянии не менее 3 м от зданий и сооружений.
- Храните прибор вдали от легковоспламеняющихся материалов.
- Не перемещайте прибор во время использования.
- Установите прибор как можно ровнее.
- Нет необходимости смазывать прибор, продукты отпадут сами, для рыбных продуктов мы советуем вам смазывать прибор.
- После использования дайте углю полностью погаснуть. Утилизируйте пепел в правильном месте.
- **ПРЕДУПРЕЖДЕНИЕ!** Поверхность внешней части может сильно нагреваться. Держите детей вдали от барбекю.
- **ПРИМЕЧАНИЕ!** Барбекюшница должна быть нагрета, а уголь/брикеты должны оставаться красными в течение не менее 30 минут до первого приготовления.

Процедуры освещения

- Снимите решетку гриля.
- Поместите уголь/брикеты в соответствующий лоток для угля.
ПРИМЕЧАНИЕ! Никогда не используйте больше максимального количества угля/брикетов (см. технические характеристики).
- Дымовые стартеры, электрические стартеры или другие предметы, подходящие для освещения угля, могут использоваться для освещения барбекюшницы, если она используется в качестве огнестрельного или светового материала.
ОСТОРОЖНО! Всегда используйте их в соответствии с инструкциями производителя. Никогда не используйте дымовый стартер в сочетании с жидкостью для освещения барбекю.
- Дайте достаточно времени на прогрев древесного угля/брикетов и дождитесь, пока все использованные огнестрельные огни полностью сгорят.
- Когда уголь/брикеты должным образом освещаются, распределите их в ровный слой в корпусе барбекюшницы с помощью щипцов для барбекю, оснащенных длинными и термостойкими ручками.
- **ПРИМЕЧАНИЕ!** При работе с этой деталью при необходимости надевайте термостойкие перчатки (не входят в комплект поставки).
- **С ОСТОРОЖНОСТЬЮ!** Не готовьте до того, как уголь/брикеты нанесут зольное покрытие.

Очистка и техническое обслуживание

- **ВНИМАНИЕ!** Перед чисткой или хранением дайте прибору полностью остыть.
- Протрите поверхность мягким моющим средством или пищевой содой, смешанной с водой, смоченной тканью.
- Для стойких пятен используйте обезжиривающее средство на основе цитруса и нейлоновую чистящую щетку.
- Промойте водой.
- Дайте ему хорошо высохнуть.

Хранение

- Очистите все поверхности.
- Хранить в прохладном сухом месте для предотвращения окисления.
- **ПРИМЕЧАНИЕ!** В случае окисления удалите окисление с помощью (проводной) щетки (не входит в комплект). Сохраните упаковку, если планируете сохранить прибор в будущем.

Гарантия

Любые дефекты, влияющие на функциональность прибора, которые становятся очевидными в течение одного года после покупки, будут устранены путем бесплатного ремонта или замены при условии, что прибор был использован и обслуживался в соответствии с инструкциями, а также не использовался не по назначению или не по назначению. Ваши законные права не затрагиваются. Если на прибор распространяется гарантия, укажите, где и когда он был приобретен, и приложите подтверждение покупки (например, квитанцию).
В соответствии с нашей политикой непрерывной разработки продукции мы оставляем за собой право изменять спецификации продукции, упаковки и документации без предварительного уведомления.



Утилизация и защита окружающей среды

При выводе прибора из эксплуатации изделие нельзя утилизировать вместе с другими бытовыми отходами. Вместо этого вы несете ответственность за утилизацию вашего оборудования для отходов, передав его в назначенный пункт сбора. Несоблюдение этого правила может повлечь за собой наказание в соответствии с применимыми правилами утилизации отходов. Отдельный сбор и переработка вашего оборудования для отходов во время утилизации поможет сохранить природные ресурсы и обеспечить его переработку таким образом, чтобы защитить здоровье человека и окружающую среду.

Для получения дополнительной информации о том, где вы можете сдать отходы для переработки, обратитесь в местную компанию по сбору отходов. Производители и импортеры не несут ответственности за переработку, обработку и экологическую утилизацию, как напрямую, так и через общественную систему.









HENDI

Tools for Chefs

HENDI B.V.

Innovatielaan 6
6745 XW De Klomp, The Netherlands

Tel: +31 317 681 040

Email: info@hendi.eu

HENDI Polska Sp. z o.o.

ul. Firmowa 12
62-023 Robakowo, Poland

Tel: +48 61 658 7000

Email: info@hendi.pl

HENDI GmbH

Ehring 15
5112 Lamprechtshausen, Austria

Tel: +43 6274 200 10 0

Email: office.austria@hendi.eu

HENDI Romania S.R.L.

Str. Sânzieni FN, DE 305
507075, Ghimbav, Braşov, Romania

Tel: +40 268 320330

Email: office@hendi.ro

HENDI Horeca SL

Polígono Campollano, Calle B, 120
02007 Albacete, España

Tel: +34 967 486193

Email: espana@hendi.eu

GB: Changes, printing and typesetting errors reserved.

DE: Änderungen und Druckfehler vorbehalten.

NL: Wijzigingen en drukfouten voorbehouden.

PL: Producent zastrzega sobie prawo do zmian oraz błędów drukarskich w instrukcji.

FR: Variations et fautes d'impression réservés.

IT: Errori di cambiamenti, di stampa e di impaginazione riservati.

RO: Drepturi rezervate cu privire la modificări și greșeli de imprimare.

GR: Με επιφύλαξη αλλαγών, λαθών εκτύπωσης και στοιχειοθεσίας.

HR: Pridržane promjene, ispis i pogreške u pisanju.

CZ: Změny, chyby tisku a sazby vyhrazeny.

HU: Változások, nyomtatási és beállítási hibák fenntartva.

UA: Помилки в друку та друку збережено.

EE: Muudatused, printimine ja kirjavead reserveeritud.

PKS HENDI South East Europe SA

5 Metsovou Str.
18346 Moschato, Athens, Greece

Tel: +30 210 4839700

Email: info@pks-hendi.com

HENDI Italia S.R.L.

Via Leonardo da Vinci 4
39100 Bolzano (BZ), Italy

Tel: +39 800 727 438

Email: office.italy@hendi.eu

HENDI HK Ltd.

1202, 12/F Exchange Tower
33 Wang Chiu Road, Kowloon Bay, Hong Kong

Tel: +852 2154 2618

Email: info-hk@hendi.eu

Find HENDI on internet:

www.hendi.com

www.facebook.com/HendiToolsforChefs

<https://www.linkedin.com/company/hendi-tools-for-chefs/>

www.youtube.com/HendiEquipment

LV: Izmaiņas, drukāšana un tipu iestatīšanas kļūdas rezervētas.

LT: Pakeitimai, spausdinimo ir spausdinimo klaidos yra rezervuotos.

PT: Alterações, impressão e erros de digitação reservados.

ES: Cambios, errores de impresión y de tipo reservados.

SK: Zmeny, tlač a chyby preprúdenia sú vyhradené.

DK: Ændringer, udskrivning og typeindstillingsfejl reserveret.

FI: Muutokset, tulostus- ja kirjoitusvirheet pidätetään.

NO: Feil ved endringer, utskrift og typeinnstilling reserveret.

SI: Spremembe, tiskanje in napake pri nastavljanju vtipkanja so rezervirane.

SE: Ändringar, utskrift och inställningsfel reserverade.

BG: Запазени са промени, печат и типови грешки.

RU: Изменения, печати и верстки ошибки защищены.