

**CARACTÉRISTIQUES**

- 3 cylindres.
- Réglages mécaniques du laminage et de l'allonge.
- Tapis en feutre.
- Pour pâtons entre 50 et 1200 g.
- Table de réception rabattable.
- Entraînée par chaîne.

**FEATURES**

- 3 cylinders.
- Mechanical settings for rolling and moulding.
- Felt conveyor belts.
- For dough pieces between 50 and 1200 g.
- Sliding-out reception table.
- Chain-driven.

**EIGENSCHAPPEN**

- 3 uitwalscilinders.
- Mechanische instellingen voor uitwalsen en opmaken.
- Viltlen transportbanden.
- Bewerkt deegstukken tussen 50 en 1200 g.
- Uitschuifbare opvangplaat.
- Kettingaandrijving.





Option sécurité.  
Option safety.  
Optie beveiliging.



Option guides latéraux.  
Option guides.  
Optie geleiding.



Réglage pratique.  
Convenient setting levers.  
Handige instelmogelijkheid.

Poignées de manutention.  
Positioning handles.  
Handgrepen voor verplaatsing.

Option : socle robuste sur roulettes avec frein.  
Option: solid support on castors with locking system.  
Optie: stevige sokkel op zwenkwielletjes met rem.

## VUE LATÉRALE | SIDE VIEW | ZIJAAZICHT

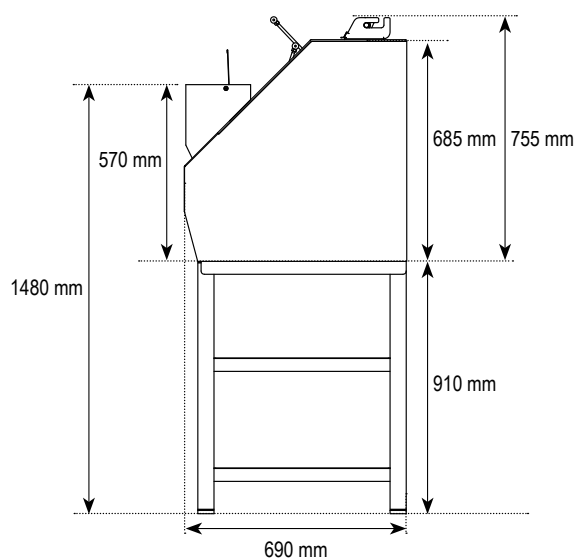

## VUE DE FACE | FRONT VIEW | VOORAANZICHT

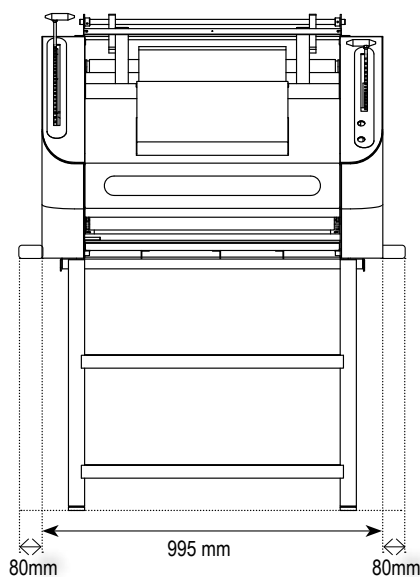

### BAGUETTO

POIDS PATONS   WEIGHT DOUGH PIECES   GEWICHT DEEGSTUKKEN	50 - 1200 g
CAPACITÉ pièces/heure   CAPACITY pieces/hour   CAPACITEIT stuks/uur	1200
LARGEUR DE FAÇONNAGE   MOULDING WIDTH   UITROLBREEDTE	75 cm
POIDS NET MACHINE   NET WEIGHT MACHINE   NETTOGEWICHT MACHINE	258 kg
PUISSANCE MOTEUR   MOTOR POWER   MOTORVERMOGEN	0,55 kW
VOLTAGE   VOLTAGE   SPANNING	3Ph x 230/400V 50Hz
OPTION SOCLE   OPTION SUPPORT   OPTIE ONDERSTEL	✓
OPTION GOULOTTE SÉCURISÉE   OPTION SAFETY HOPPER   OPTIE BEVEILIGDE INVOER	✓
OPTION GUIDES LATÉRAUX   OPTION GUIDES   OPTIE GELEIDING	✓