

CARACTÉRISTIQUES

- 3 cylindres.
- Réglages mécaniques du laminage et de l'allonge.
- Tapis en feutre.
- Pour pâtons entre 50 et 1200 g.
- Table de réception rabattable.
- Machine complètement en inox.

FEATURES

- 3 cylinders.
- Mechanical settings for rolling and moulding.
- Felt conveyor belts.
- For dough ranges between 50 and 1200 g.
- Sliding-out reception table.
- Machine completely in stainless steel.

EIGENSCHAPPEN

- 3 uitwalscilinders.
- Mechanische instellingen voor uitwalsen en opmaken.
- Viltlen transportbanden.
- Bewerkt deegstukken tussen 50 en 1200 g.
- Uitschuifbare opvangplaat.
- Machine volledig in RVS.



2 YEARS
WARRANTY

Option sécurité.
Option safety.
Optie beveiliging.



Option : socle robuste sur roulettes avec frein.

Option: solid socle on castors with locking system.

Optie: stevige sokkel op zwenkwielletjes met rem.

Machine complètement en inox.

Machine completely in stainless steel.

Machine volledig in RVS.

VUE LATÉRALE | SIDE VIEW | ZIJAANZICHT

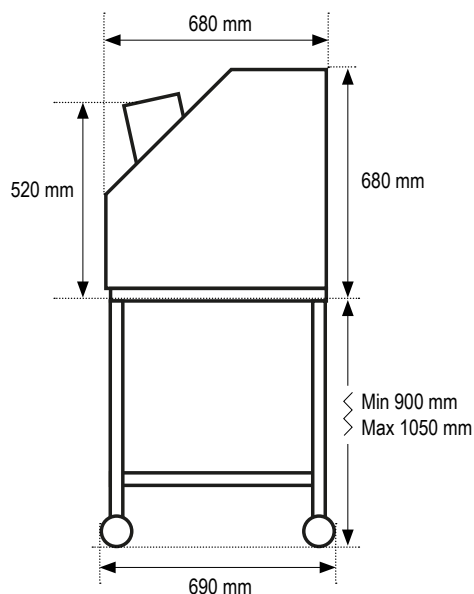

VUE DE FACE | FRONT VIEW | VOORAANZICHT

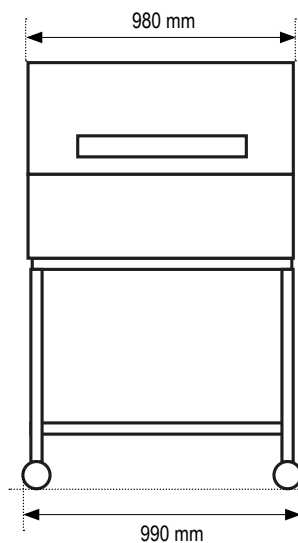

MODEL

SM-380S

POIDS PATONS WEIGHT DOUGH PIECES GEWICHT DEEGSTUKKEN	50 - 1200 g
CAPACITÉ pièces/heure CAPACITY pieces/hour CAPACITEIT stuks/uur	1200
LARGEUR DE FAÇONNAGE MOULDING WIDTH UITROLBREEDTE	75 cm
POIDS NET MACHINE NET WEIGHT MACHINE NETTOGEWICHT MACHINE	250 kg
PUISSANCE MOTEUR MOTOR POWER MOTORVERMOGEN	0,55 kW
VOLTAGE VOLTAGE SPANNING	x 230/400V 50Hz
OPTION SOCLE OPTION SUPPORT OPTIE ONDERSTEL	✓
OPTION GOULOTTE SÉCURISÉE OPTION SAFETY HOPPER OPTIE BEVEILIGDE INVOER	✓
OPTION GUIDES LATÉRAUX OPTION GUIDES OPTIE GELEIDING	✗